

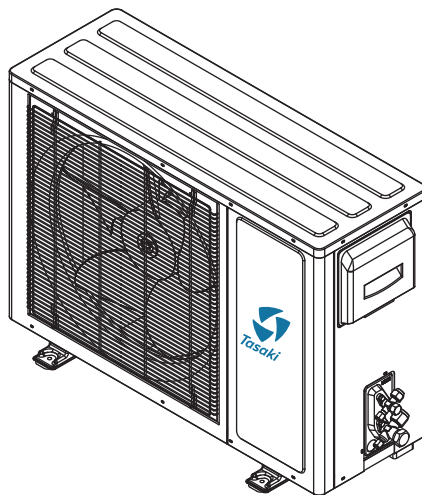

คู่มือการติดตั้ง การใช้งาน
และซ่อมบำรุง รุ่น FCAE-S-AF1 SERIES

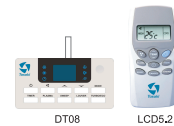
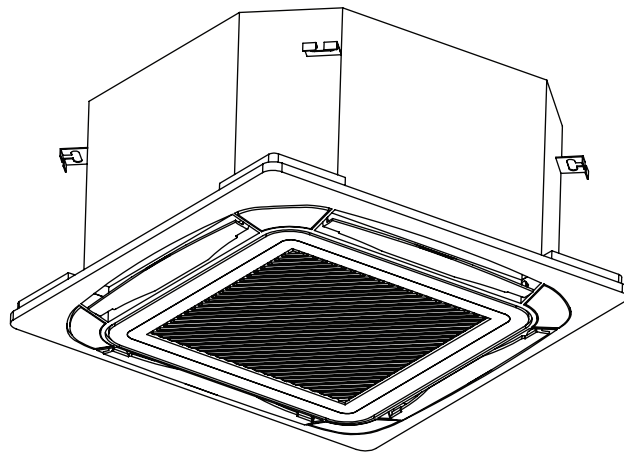

เครื่องปรับอากาศชนิดฝังใต้ฝ้าเพดาน

ขอขอบคุณ...เป็นอย่างยิ่งที่ท่านได้ให้ความไว้วางใจเลือกใช้ผลิตภัณฑ์ของทางบริษัทฯ และหวังว่าจะได้รับใช้ท่านอีกในโอกาสต่อไป

ทาสากิ เครื่องปรับอากาศเพื่อสุขภาพ

สารบัญ

1. ข้อมูลการติดตั้ง	
1.1 ข้อควรระวังด้านความปลอดภัย.....	3-5
1.2 คำแนะนำก่อนทำการติดตั้ง.....	6
1.3 การเลือกสถานที่ติดตั้ง.....	7
1.4 การเตรียมท่อน้ำยา.....	8-9
1.5 การติดตั้งท่อน้ำยา.....	10-14
1.6 การติดตั้งท่อน้ำทิ้ง.....	15
1.7 วงจรไฟฟ้าและการเดินสายไฟ.....	16-19
2. ข้อมูลการใช้งาน	
2.1 ขอแนะนำสำหรับการใช้งานเครื่องปรับอากาศ.....	20
2.2 ขนาดของเครื่องแฟนคอยล์ยูนิต.....	21
2.3 ขนาดของเครื่องคอนเดนซิ่งยูนิต.....	22
2.4 ลักษณะภายนอกของเครื่องปรับอากาศแบบฝังใต้ฝ้า.....	23
2.5 การปรับทิศทางลม.....	23
2.6 การใช้รีโมทคอนโทรล.....	24-34
3. การบำรุงรักษา	
3.1 ขั้นตอนการถอดทำความสะอาดแผ่นกรองอากาศ.....	35
3.2 การบำรุงรักษา.....	35
3.3 ข้อขัดข้องและการแก้ไขปัญหาเบื้องต้น.....	36



ข้อควรระวัง: มีความเสี่ยง
ต่อไฟไหม้/ใช้วัสดุไวไฟ

คำเตือน ควรมีการซ่อมแซมตามที่ได้รับคำแนะนำ โดยผู้ผลิตเท่านั้น การบำรุงรักษาและซ่อมแซมที่จำเป็นต้องใช้ความช่วยเหลือของเจ้าหน้าที่อื่นๆ ที่มีความสามารถ จะต้องกระทำภายใต้การดูแลของบุคคลที่สามารถในการใช้สารทำความเย็นแบบไวไฟ ดูรายละเอียดเพิ่มเติมได้ที่ “ข้อมูลการซ่อมแซม” และใน “คู่มือการติดตั้ง”

กรุณาอ่านคู่มือการใช้งานอย่างละเอียดถี่ถ้วนก่อนที่ท่านจะใช้เครื่องปรับอากาศ หากต้องการทราบข้อมูลหรือรายละเอียดเพิ่มเติม และหากมีข้อสงสัย โปรดติดต่อตัวแทนใกล้บ้านท่าน หรือติดต่อไปยังบริษัทฯ

1. ข้อมูลการติดตั้ง

1.1 ข้อควรระวังเพื่อความปลอดภัย

อ่านข้อควรระวังเพื่อความปลอดภัยก่อนติดตั้ง

การติดตั้งที่ไม่ถูกต้องจากการไม่ทำตามขั้นตอน อาจทำให้เกิดความเสียหายร้ายแรงหรือการบาดเจ็บได้

ความรุนแรงของความเสียหายหรืออาการบาดเจ็บที่อาจเกิดขึ้น จะจัดไว้ในประเภท คำเตือน หรือ ข้อควรระวัง



คำเตือน

สัญลักษณ์นี้ชี้ว่าการไม่ทำตามขั้นตอน อาจทำให้เกิดการบาดเจ็บร้ายแรงหรือเสียชีวิตได้



ข้อควรระวัง

สัญลักษณ์นี้ชี้ว่า การไม่ทำตามขั้นตอน อาจทำให้บุคคลเกิดการบาดเจ็บปานกลางหรือความเสียหายต่อเครื่องหรือทรัพย์สินอื่นๆ ได้



คำเตือน

เครื่องนี้เด็กอายุ 8 ปีขึ้นไป บุคคลพิการและผู้ไม่มีความชำนาญ สามารถใช้งานได้ หากอยู่ภายใต้การดูแลหรือคำชี้แนะเกี่ยวกับการใช้งานเครื่องอย่างปลอดภัยและเข้าใจถึงอันตรายที่เกี่ยวข้อง เด็กไม่ควรเล่นกับเครื่องนี้ ไม่ควรให้เด็กทำความสะอาดหรือบำรุงรักษาตามลำพังโดยไม่อยู่ภายใต้การดูแล

คำเตือนในการติดตั้ง

- ให้ผู้จัดจำหน่ายที่ได้รับอนุญาตเป็นผู้ติดตั้งเครื่องปรับอากาศนี้ การติดตั้งที่ไม่เหมาะสมอาจทำให้เกิดน้ำรั่ว ไฟฟ้าช็อต หรือไฟไหม้ได้
- การซ่อมแซมบำรุงรักษาและย้ายเครื่องนี้จะต้องกระทำโดยช่างที่ได้รับอนุญาต การซ่อมแซมที่ไม่เหมาะสมอาจนำไปสู่การบาดเจ็บร้ายแรง หรือการที่ผลิตภัณฑ์ไม่สามารถใช้งานได้

คำเตือนสำหรับการใช้งานผลิตภัณฑ์

- หากเกิดสถานการณ์ผิดปกติ (เช่น มีกลิ่นไหม้) ให้ปิดเครื่องและดึงสายไฟออกทันที ติดต่อขอคำแนะนำจากผู้จัดจำหน่ายสำหรับวิธีการต่อไป เพื่อหลีกเลี่ยงไฟฟ้าลัดวงจร ไฟไหม้หรืออาการบาดเจ็บ
- ห้าม ใช้นิ้วมือ, ไม้, หรือวัตถุอื่นๆ แหย่เข้าไปในช่องตัวเครื่องทั้งด้านเข้าและออก อาจเกิดการบาดเจ็บได้ เนื่องจากพัดลมกำลังหมุนด้วยความเร็วสูง
- ห้าม ใช้สเปรย์ไวไฟ เช่น สเปรย์ฉีดผม แลคเกอร์หรือสีสเปรย์ใกล้เคียงเครื่อง อาจทำให้เกิดการติดไฟหรือไฟไหม้ได้
- ห้าม ใช้งานเครื่องปรับอากาศใกล้ที่มีก๊าซไวไฟ ก๊าซดังกล่าวอาจรวมตัวกันรอบๆ เครื่องและทำให้เกิดระเบิดได้
- ห้าม ใช้เครื่องปรับอากาศในห้องเปียก (เช่น ห้องน้ำหรือห้องซักรีด) อาจเกิดไฟฟ้าลัดวงจร และทำให้ผลิตภัณฑ์เสื่อมสภาพได้
- ห้าม ให้ร่างกายถูกอากาศเย็นโดยตรงเป็นเวลานานเกินไป

1. ข้อมูลการติดตั้ง

คำเตือนเกี่ยวกับไฟฟ้า

- ใช้เครื่องนี้กับสายไฟเฉพาะเท่านั้น หากสายไฟเสียหาย จะต้องได้รับการเปลี่ยนโดยผู้ผลิตหรือช่างที่ได้รับการรับรอง
- รักษาความสะอาดของปลั๊กที่อยู่เสมอ ขจัดฝุ่นหรือคราบมันที่จับรอบๆ ปลั๊ก ปลั๊กที่สกปรกอาจก่อให้เกิดไฟไหม้หรือไฟฟ้าลัดวงจรได้
- ห้าม ถอดปลั๊กไฟด้วยการดึงสายออก ให้จับที่ปลั๊กให้แน่นแล้วดึงออกจากช่องเสียบ การดึงสายโดยตรงอาจทำให้สายไฟเสียหายและนำไปสู่ไฟไหม้หรือไฟฟ้าลัดวงจรได้
- ห้าม ใช้สายต่อพ่วง ต่อสายไฟด้วยตนเอง หรือเชื่อมต่อเครื่องใช้ไฟฟ้าอื่นกับช่องเสียบไฟเดียวกับเครื่องปรับอากาศ การเชื่อมต่อไฟฟ้าที่หรือฉนวนที่ไม่ดี และแรงดันไฟฟ้าที่ไม่พอ อาจทำให้เกิดไฟไหม้ได้





คำเตือนเกี่ยวกับการทำความสะอาดและบำรุงรักษา

- ปิดเครื่องและดึงปลั๊กไฟออกก่อนทำความสะอาด ไม่เช่นนั้นอาจเกิดไฟฟ้าลัดวงจรได้
- ห้าม ทำความสะอาดเครื่องปรับอากาศโดยใช้น้ำปริมาณมากเกินไป
- ห้าม ทำความสะอาดเครื่องปรับอากาศด้วยสารทำความสะอาดไวไฟ อาจเกิดไฟไหม้หรือเสียชีวิตได้

! ข้อควรระวัง

- หากใช้เครื่องปรับอากาศร่วมกับเตาไฟหรืออุปกรณ์ให้ความร้อนอื่นๆ ต้องมีการระบายอากาศที่ดีในห้อง เพื่อเลี่ยงการขาดออกซิเจน
- ปิดเครื่องปรับอากาศและถอดปลั๊กเครื่องหากจะไม่ใช้งานเป็นเวลานาน
- ปิดเครื่องและถอดปลั๊กขณะมีพายุเข้า
- ต้องแน่ใจว่ามีการระบายน้ำที่ควมแน่นออกจากเครื่องได้
- ห้าม ใช้เครื่องปรับอากาศหากมือเปียก อาจเกิดไฟฟ้าลัดวงจรได้
- ห้าม ใช้เครื่องด้วยจุดประสงค์อื่นนอกจากที่ระบุไว้
- ห้าม ปีนหรือวางวัตถุไว้บนเครื่องส่วนภายนอกบ้าน
- ห้าม ใช้งานเครื่องปรับอากาศเป็นเวลานานโดยเปิดประตูหรือหน้าต่างไว้ หรือในกรณีความชื้นสูง

คำอธิบายสัญลักษณ์ที่อยู่บนเครื่องส่วนใช้ภายในและภายนอกบ้าน
สำหรับหน่วยที่ใช้สารทำความเย็น R32 เท่านั้น

	คำเตือน	สัญลักษณ์นี้แสดงว่าเครื่องนี้ใช้สารทำความเย็นแบบไวไฟ หากสารทำความเย็นรั่วหรือถูกแหล่งที่ติดไฟได้จากภายนอก จะมีความเสี่ยงต่อการเกิดไฟไหม้ได้
	ข้อควรระวัง	สัญลักษณ์นี้แสดงว่าควรอ่านคู่มือการใช้งานอย่างละเอียด
	ข้อควรระวัง	สัญลักษณ์นี้แสดงว่าช่างควรจัดการกับเครื่องมือนี้โดยดูคู่มือการติดตั้งประกอบด้วย
	ข้อควรระวัง	
	ข้อควรระวัง	สัญลักษณ์นี้แสดงว่ามีข้อมูลอยู่ เช่น ในคู่มือการใช้งานหรือคู่มือการติดตั้ง

1. ข้อมูลการติดตั้ง

ข้อกำหนดสำหรับทั้งเครื่องปรับอากาศ

- การรีดลอนเครื่องปรับอากาศ การจัดการสารทำความเย็น น้ำมัน และชิ้นส่วนอื่นๆ ที่เหลืออยู่ควรปฏิบัติให้ถูกต้องตามระเบียบข้อบังคับของแต่ละท้องถิ่น

ข้อสำคัญ : อย่าติดตั้งหรือใช้งานเครื่องปรับอากาศในห้องซักผ้า

ข้อสังเกต

ข้อกำหนดใน

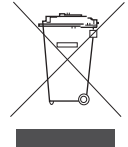

ผลิตภัณฑ์เครื่องปรับอากาศของคุณจะมีเครื่องหมายสัญลักษณ์นี้ เครื่องหมายสัญลักษณ์นี้หมายถึงผลิตภัณฑ์ไฟฟ้าและอิเล็กทรอนิกส์ที่ต้องไม่ถูกผสมกับขยะในครัวเรือน

อย่าพยายามที่จะรีดระบบด้วยตัวเอง : การรีดระบบเครื่องปรับอากาศ, การดูแลสารทำความเย็น, น้ำมันและชิ้นส่วนอื่นๆ จะต้องทำโดยช่างผู้มีคุณสมบัติตามข้อกำหนดและกฎหมายของแต่ละประเทศ

เครื่องปรับอากาศจะต้องถือว่าเป็นสินค้าเฉพาะที่จะต้องจัดการเป็นพิเศษถ้าจะนำกลับมาใช้, การรีไซเคิลและการกู้คืน การกำจัดอย่างถูกต้องทางจะช่วยป้องกันผลกระทบต่อสิ่งแวดล้อมและสุขภาพของมนุษย์ กรุณาติดต่อผู้ทำการติดตั้งหรือหน่วยงานท้องถิ่นเพื่อขอคำแนะนำเพิ่มเติม จะต้องถอดแบตเตอรี่ออกจากรีโมทและแยกทิ้งต่างหากให้สอดคล้องกับ กฎหมายที่เกี่ยวข้องในประเทศหรือท้องถิ่น

1. ข้อมูลการติดตั้ง

1.2 คำแนะนำก่อนทำการติดตั้ง

อย่าเพิ่มแรงกดหรือความดันบนส่วนต่างๆ ที่เป็นเรซิน ขณะที่เปิดเครื่องปรับอากาศหรือเมื่อย้ายเครื่องหลังจากเปิด
กรุณาตรวจชนิดสารทำความเย็นชนิดที่จะใช้สำหรับการติดตั้ง (การใช้สารทำความเย็นที่ไม่ถูกต้องอาจทำให้เครื่องปรับอากาศทำงานผิดปกติได้)

การรับสินค้า

เครื่องปรับอากาศทุกเครื่องที่ออกจากโรงงานได้รับการตรวจสอบเพื่อรับประกันว่าสินค้าที่มีคุณภาพสูง จะได้รับการบรรจุหีบห่อและผ่านการขนส่งที่มีคุณภาพเพื่อป้องกันความเสียหาย ขอให้ท่านตรวจสอบสินค้าทุกชิ้นทันทีที่ได้รับของ ถ้ามีความเสียหายปรากฏให้เห็นที่ข้อมูลลงในใบส่งของและขอให้บริษัทขนส่งจัดส่งตัวแทนมาดูแลความเสียหาย การติดต่อนี้อาจทำได้ทางโทรศัพท์หรือด้วยตนเอง แต่ทุกแบบต้องเป็นลายลักษณ์อักษร ให้แกะกล่องสินค้าก่อนหิ้วตัวแทน เพื่อที่จะได้รับทราบความเสียหายหรือสูญเสียตัวแทนบริษัทขนส่งจะเขียนรายงานการตรวจสอบและต้องสำเนาให้ผู้รับของหนึ่งฉบับ เพื่อแนบกับใบเคลมที่จะต้องส่งให้บริษัทขนส่ง

- เมื่อแกะกล่องหรือเคลื่อนย้ายหลังจากแกะกล่อง ให้ทำการเคลื่อนย้ายโดยยกที่มือจับ ที่จะไม่ทำให้มีแรงกดที่ส่วนอื่นๆ โดยเฉพาะท่อระบายน้ำ และส่วนอื่นที่เป็นเรซิน
- กำหนดเส้นทางในการเคลื่อนย้ายตัวเครื่องปรับอากาศไวล่วงหน้า
- อย่าแกะหีบห่อออกในระหว่างการเคลื่อนย้ายจนกว่าเครื่องปรับอากาศจะถูกย้ายเข้าไปในสถานที่ที่จะติดตั้งแล้ว หากไม่สามารถหลีกเลี่ยงการนำออกจากบรรจุภัณฑ์ได้ กรุณาใช้สายสลิงที่ทำจากวัสดุอ่อนนุ่มหรือใช้แผ่นป้องกันกับเชือกในการยกเพื่อป้องกันไม่ให้เกิดรอยขีดข่วนบนตัวเครื่องหรือ ทำให้ตัวเครื่องปรับอากาศเสียหาย
- สำหรับติดตั้งตัวเครื่องปรับอากาศภายนอกอาคาร กรุณาดูคู่มือการติดตั้งที่ใหม่กับตัวเครื่องปรับอากาศภายนอกอาคาร
- อายายอุปกรณ์ต่างๆ ที่จำเป็นต่อการติดตั้ง จนกระทั่งการติดตั้งจะเสร็จสมบูรณ์สิ้น

1) ข้อควรระวัง

- ท่านจำเป็นต้องอ่านคู่มือนี้ ก่อนทำการติดตั้งเครื่องปรับอากาศภายในอาคาร
- เมื่อมีการเลือกสถานที่ในการติดตั้ง ให้อ้างอิงจากกระดาษตัวอย่าง
- ตัวเครื่องปรับอากาศนี้เหมาะสำหรับการติดตั้งในบ้าน แหล่งการค้า และอุตสาหกรรม
- อย่าติดตั้งหรือใช้เครื่องปรับอากาศนี้ในห้องต่างๆ ดังต่อไปนี้
 - ห้องที่เต็มไปด้วยน้ำมันแร่ธาตุ หรือเต็มไปด้วยไอระเหยน้ำมัน หรือละอองน้ำมัน เช่น ในห้องครัว (เพราะส่วนที่เป็นพลาสติกจะละลายได้)
 - ที่ซึ่งมีก๊าซที่ทำให้สึกกร่อนอยู่ เช่น ก๊าซกำมะถัน (ท่อทองแดงและจุดเชื่อมต่างๆ อาจสึกกร่อนได้)
 - ที่ซึ่งมีอุปกรณ์เครื่องใช้ที่ปล่อยคลื่นแม่เหล็กไฟฟ้า (ระบบการควบคุมอาจทำงานผิดพลาดได้)
 - บริเวณที่มีเกลือในอากาศสูง เช่น บริเวณที่พักอาศัยริมทะเล, พื้นที่ที่แรงดันไฟฟ้ามีการเปลี่ยนแปลงขึ้นลง เช่น ในโรงงานและไม่ควรใช้ในรถยนต์หรือเรือเดินสมุทร

⚠️ ข้อควรระวัง

การเชื่อมต่อท่อระบายน้ำทิ้ง

ห้ามต่อท่อระบายน้ำทิ้งที่มีกลิ่นแอมโมเนีย กลิ่นแอมโมเนียในท่อน้ำทิ้งอาจส่งกลิ่นไปถึงท่อระบายน้ำแล้วกัดเซาะเครื่องแลกเปลี่ยนความร้อนในอาคาร

1. ข้อมูลการติดตั้ง

1.3 การเลือกสถานที่ติดตั้ง

การเลือกสถานที่ติดตั้งแฟนคอยล์ยูนิต

1. เลือกสถานที่ที่มีพื้นที่เหลือมากกว่า 100 ซม. และไม่ต้องอยู่ใกล้หลอดไฟหรือสิ่งกีดขวางใด
2. ยึดเหล็กแขวนแฟนคอยล์ยูนิต 4 ตัว แขวนแฟนคอยล์ยูนิตกับเหล็กขวยึดสลักเกลียวให้แน่น เพื่อให้การระบายน้ำทิ้งของแฟนคอยล์ยูนิตเป็นไปอย่างสะดวกควรตรวจสอบและทำการปรับระดับ โดยใช้ระดับน้ำเป็นตัวกำหนดว่าแฟนคอยล์ยูนิตอยู่ในระนาบไม่เอียงไปด้านใดด้านหนึ่ง
3. ตัดแผ่นเหล็กปรับระดับเพื่อปรับช่องว่างระหว่างแฟนคอยล์ยูนิตกับฝ้าเพดาน ให้อยู่ในระยะที่เหมาะสม ในการยึดสกรูทั้ง 4 ตัว
4. คลายสกรู 4 ตัวที่แฟนคอยล์ยูนิตออกยึดฝ้าหน้าแฟนคอยล์ยูนิตด้วยสกรู 4 ตัว

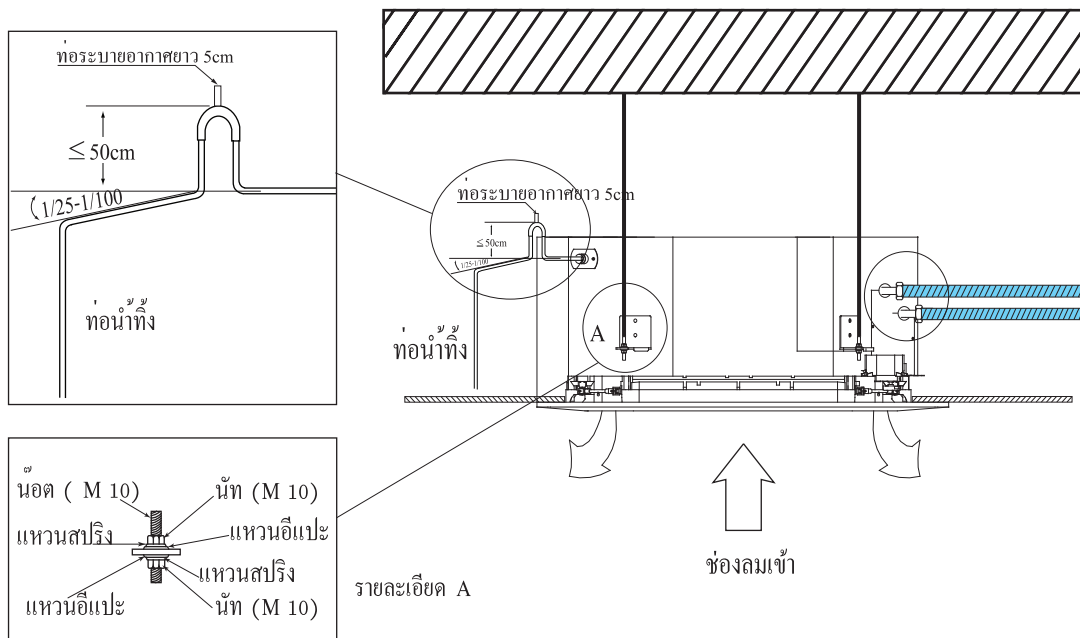

การเลือกสถานที่ติดตั้งคอนเดนซิ่งยูนิต

- ถ้ามีการติดตั้งฝ้าใบหรืออุปกรณ์บังแดด ต้องไม่ ให้ส่งผลกระทบต่อ การระบายความร้อน
- ไม่ควรมีสัตว์ ต้นไม้ ที่อาจได้รับผลกระทบ จากลมร้อนของตัวเครื่อง
- ควรมีพื้นที่ว่างจากตัวเครื่องตามที่กำหนดในภาพ

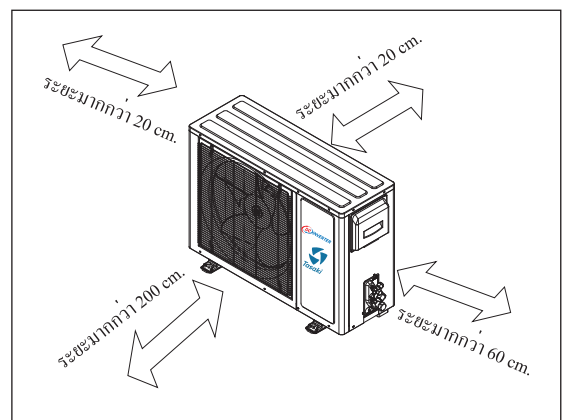

1. ข้อมูลการติดตั้ง

1.4 การเตรียมท่อน้ำยา

1. การตัดท่อน้ำยาและสายไฟ

- ใช้คัตเตอร์ตัดท่อ (Pipe Cutter) ในการตัดท่อน้ำยา
- ตัดสายไฟให้ยาวกว่าความยาวท่อน้ำยาประมาณ 1.5 เมตร

MODEL	PIPE SIZE	
	SUCTION	LIQUID
FCAE13S-AF1 FCAE19S-AF1	1/2"	1/4"
FCAE25S-AF1 FCAE30S-AF1 FCAE36S-AF1 FCAE40S-AF1	5/8"	3/8"

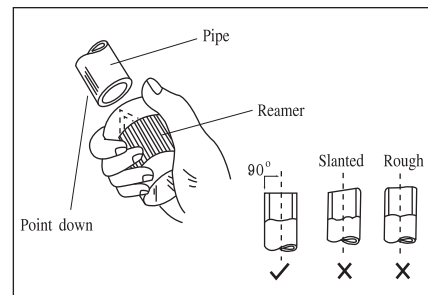
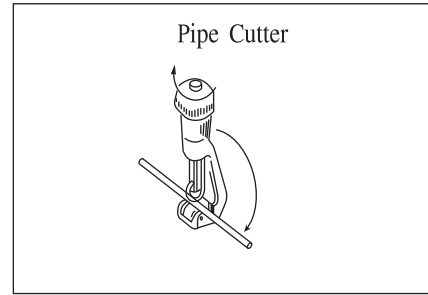

2. ลบคมของท่อน้ำยา

- ลบขอบคมของท่อน้ำยาที่เกิดจากการตัดท่อ
- คว่ำท่อดลง เพื่อป้องกันฝุ่นผงจากโลหะเข้าไปในท่อ

ระวัง : ถ้าไม่ทำการลบคมตรงขอบท่อ อาจจะทำให้เกิดการรั่วของน้ำยาได้

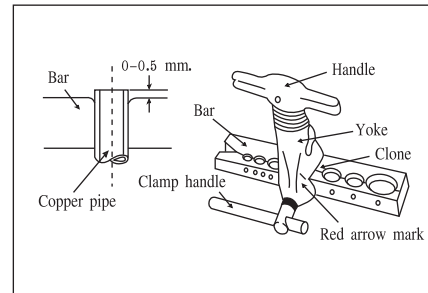

3. การบานท่อ

- ใส่แผ่นที่ติดมากับตัวแอร์ สวมเข้าไปในท่อทองแดงที่เตรียมไว้ทั้งด้านเครื่องตัวในอาคาร และด้านนอกอาคาร
- เลือกขนาดช่องของบาร์ให้พอดีกับท่อให้ท่ออยู่สูงจากบาร์ 0.05 mm
- ใช้ชุดบานท่อขันท่อให้บานออกจนสุด

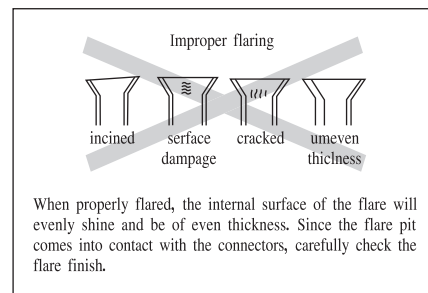

หมายเหตุ : ควรใช้เทปพันปิดปลายท่อก่อนสวมจนวนหุ้มท่อ เพื่อป้องกันฝุ่นและความชื้น

1. ข้อมูลการติดตั้ง

- ดูตารางสำหรับขนาดของแฟร์

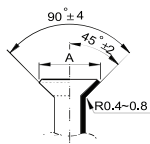
Pipe gauge	Tightening torque	Flare dimensin A		Flare shape
		min (mm)	max	
Ø6.4	15~16 N.m (153~163 kgf.cm)	8.3	8.7	
Ø9.5	25~26N.m (255~265 kgf.cm)	12.0	12.4	
Ø12.7	35~36 N.m (357~367 kgf.cm)	15.4	15.8	
Ø15.9	45~47 N.m (459~480 kgf.cm)	18.6	19.0	
Ø19.1	65~67N.m (663~684 kgf.cm)	22.9	23.3	

ต่อตัวเครื่องภายในก่อนจากนั้นจึงต่อตัวเครื่องภายนอก

4. การตัดท่อน้ำยา

- ตัดท่อในแนวที่ถูกต้องอย่าให้เสียหาย

Bend the pipe with thumb



min-radius 100mm

- มุมตัดไม่ควรเกิน 90 องศา
- มุมตัดที่ดีคือตรงกลางยี่งรัศมีกว้างยี่งดี
- ห้ามตัดท่อเกิน 3 ครั้ง

5. การเชื่อมต่อแฟร์นัท

- เมื่อต่อแฟร์นัทให้ทำด้วยน้ำมันทั้งภายในและภายนอกและให้ขันด้วยมือ 3-4 รอบก่อนที่จะขันด้วยเครื่องมือ

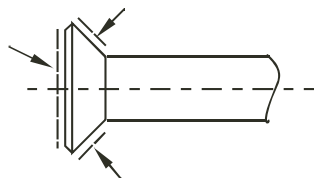

- ถ้าจะขันเข้าหรือถอดออกให้ใช้ประแจทุกครั้ง

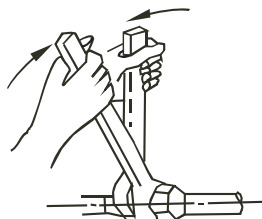

1. ข้อมูลการติดตั้ง

1.5 การติดตั้งท่อน้ำยา

- ใช้ท่อให้สั้นที่สุดเท่าที่จะเป็นไปได้
- ท่อแก๊สและท่อของเหลวต้องหุ้มฉนวนแยกกัน
- ใช้อุปกรณ์การตัดท่อที่ถูกต้องในการตัดท่อ
- ยึดท่อด้วยแคลมป์ล็อคท่อและตรวจสอบว่าการสั่นของท่อส่งผลกระทบต่อตัวเครื่องหรือไม่
- ใช้ท่อน้ำยาที่ได้มาตรฐานและสามารถทนความดันได้ 450 Psig

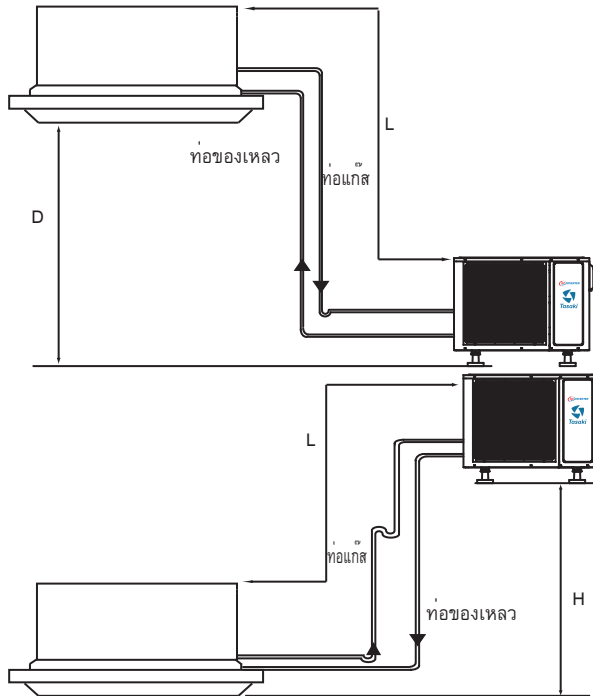

• ความยาวท่อสูงสุด

Unit size	09	12	18	24	30	36	42	48	54	60
D(m)	12	15	15	22	22	22	24	24	24	24
L(m)	15	18	18	25	25	25	30	30	30	30
H(m)	10	12	12	20	20	20	26	26	26	26

หมายเหตุ : ในกรณีที่คอนเดนซิ่งยูนิตติดตั้งสูงกว่าแฟนคอยล์ยูนิตเกิน 5 เมตร จะต้องทำ Oil trap (อุปกรณ์ดักน้ำมัน) ที่ท่อแก๊สทุกๆ 5 เมตร

ตารางแสดงการชาร์จน้ำยาเพิ่มในการติดตั้ง

ขนาดท่อของเหลว	ปริมาณน้ำยา R32 g/m
1/4"	17
3/8"	46
1/2"	89
5/8"	146
3/4"	218

หมายเหตุ : ในกรณีที่ท่อติดตั้งยาวเกิน 7.5 เมตร ควรชาร์จน้ำยาเพิ่มตามปริมาณที่แนะนำในตาราง

1. ข้อมูลการติดตั้ง

ข้อแนะนำ

- ถ้ามีการติดตั้งเครื่องตัวในอาคารและตัวนอกอาคาร แล้วมีความแตกต่างของความสูงเกิน 5 เมตร ให้ทำที่ดักน้ำมัน (OIL TRAP) ในทุกๆ 5 เมตร และท่อทางดูด (SUCTION LINE) ควรลาดเอียงขึ้น 2 % ก่อนกลับเข้าสู่คอมเพรสเซอร์ในแนวระดับ
- ถ้าการเดินทางท่อน้ำยามีความโค้งงอมากและมีที่ดักน้ำมัน (OIL TRAP) หลายแห่ง ควรมีการปรับแต่งหัวจ่ายน้ำมันของคอมเพรสเซอร์ (COMPRESSOR OIL CHARGE)

การเชื่อมต่อระหว่างท่อน้ำยา (การต่อแฟร้นัท)

- ควรหลีกเลี่ยงการเปลี่ยนแปลงขนาดของเครื่อง พร้อมตรวจสอบขนาดความยาวที่ท่อได้กำหนดไว้
- ก่อนการเชื่อมต่อท่อน้ำยาควรทำตามขั้นตอนดังนี้
 - o เลือกขนาดของท่อทองแดงตามขนาดท่อที่ตัวเครื่อง
 - o ตรวจสอบท่อว่าไม่มีสิ่งแปลกปลอมในท่อ
 - o ใส่แฟร้นัทตรงปลายของท่อน้ำยาที่จะทำการติดตั้ง
 - o การทำสุญญากาศให้ลงถึง -28 mmHg แล้ววางท่อไปอีกอย่างน้อย 20 นาที และควรทำสุญญากาศให้นานขึ้นถ้าท่อน้ำยาที่มีความยาวเป็นพิเศษ หรือเป็นเครื่องปรับอากาศที่มีขนาดใหญ่พิเศษ
 - o เมื่อทำสุญญากาศแล้วให้ปิดวาล์วของเกจวัดความดันทิ้งไว้ 15 นาที
- ถ้าค่าที่อ่านได้จากเกจมีการเปลี่ยนแปลง แสดงว่ามีการรั่วเกิดขึ้น ควรตรวจเช็คและทำซ้ำขั้นตอนเดิมอีกครั้ง
- หากไม่พบว่ามีสารรั่วให้แก๊สซ้ำอีก 15 นาที แล้วทำการชาร์จน้ำยาเข้าสู่ระบบใน การชาร์จน้ำยาควรไล่อากาศในสายชาร์จก่อนทำการชาร์จ

1. ข้อมูลการติดตั้ง

ระบบเครื่องปรับอากาศไฮบริด พลังงานแสงอาทิตย์ (Solar Thermal Hybrid Air Conditioning System)

Solar Hybrid Air Inverter

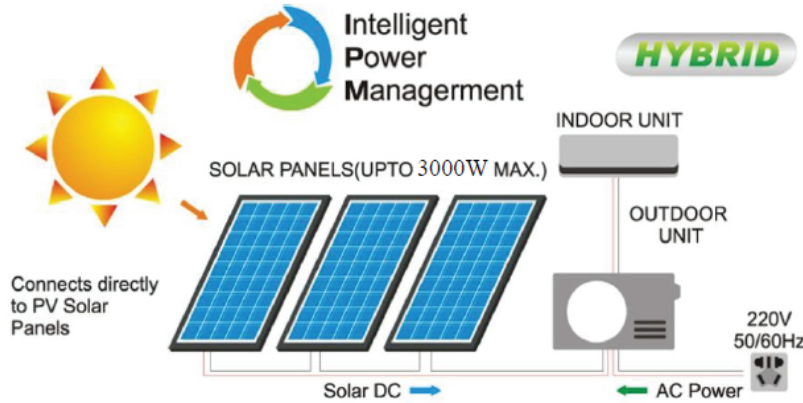

Advantage of Solar Hybrid Air Inverter

1. ใช้พลังงานร่วมกันจาก 2 แหล่งได้แก่ พลังงานไฟฟ้าและพลังงานแสงอาทิตย์ ทำให้ประหยัดค่าไฟ
2. โหลดความร้อนในระบบปรับอากาศแปรผัน โดยตรงกับความเข้มของแสงอาทิตย์ ทำให้ใช้พลังงานจากแผง solar cell ได้อย่างคุ้มค่า
3. รับพลังงานจากแผง solar cell โดยตรง ไม่ต้องต่อผ่านแบตเตอรี่ ทำให้ปลอดภัยและประหยัดต้นทุน
4. ราคาต้นทุน Solar Hybrid Air Inverter ถูกกว่าการใช้ Solar Inverter ร่วมกับ Air Inverter
5. ไม่มีพลังงานย้อนกลับเข้าสู่ระบบการไฟฟ้า ทำให้ไม่ต้องขออนุญาตการไฟฟ้า เพื่อขอติดตั้งเครื่อง
6. เพิ่มประสิทธิภาพเครื่องปรับอากาศ ค่า SEER สูงกว่าการใช้ Air Inverter ปกติมาก
7. เหมาะกับสถานที่ราชการ บริษัทเอกชน หรือบ้านที่ใช้แอร์ตอนกลางวัน (ในตอนกลางวันคนมาสารภใช้ไฟฟ้าจากการได้ตามปกติ)

โหมดการทำงาน

1. โหมดใช้งานปกติ : คอมเพรสเซอร์จะทำงานตามความถี่ที่ Indoor controller สั่งผ่าน driver ถ้าพลังงานแสงอาทิตย์ไม่เพียงพอก็จะใช้พลังงานไฟฟ้าช่วยเสริม เช่นคอมเพรสเซอร์ทำงานที่ความเร็วรอบสูงใช้กำลังงานอยู่ 3 kW ถ้าขณะนั้นแดดปานกลาง Solar cell ผลิตไฟได้เพียง 2 kW อินเวอร์เตอร์จะดึงไฟจากการไฟฟ้ามาเพิ่มอีก 1 kW ดังนั้นอินเวอร์เตอร์จะใช้ไฟเพียง 33% ในกรณีที่ควบคุมอุณหภูมิห้องได้แล้ว คอมเพรสเซอร์จะลดความเร็วลง สมมุติว่าใช้กำลังงาน เหลือ 2 kW นั้นแสดงว่าอินเวอร์เตอร์ก็ไม่ดึงไฟจากการไฟฟ้ามาใช้ค่า SEER จึงสูงมาก
2. โหมดประหยัดพลังงาน : ความถี่คอมเพรสเซอร์ จะแปรไปตามพลังงานแสงอาทิตย์ และใช้พลังงานไฟฟ้าให้น้อยที่สุดเช่น กรณีแดดแรง คอมเพรสเซอร์จะทำงานที่ความเร็วรอบสูง ถ้าแดดอ่อนลงคอมเพรสเซอร์จะลดความเร็วลงอัตโนมัติโดยไม่สนใจความถี่จาก Indoor controller แต่ถ้าพลังงานแสงอาทิตย์ไม่เพียงพอ อินเวอร์เตอร์จะสั่งให้คอมเพรสเซอร์ทำงานอยู่ที่ความถี่ต่ำสุด ซึ่งจะใช้พลังงานจากไฟฟ้าให้น้อยที่สุด

1. ข้อมูลการติดตั้ง

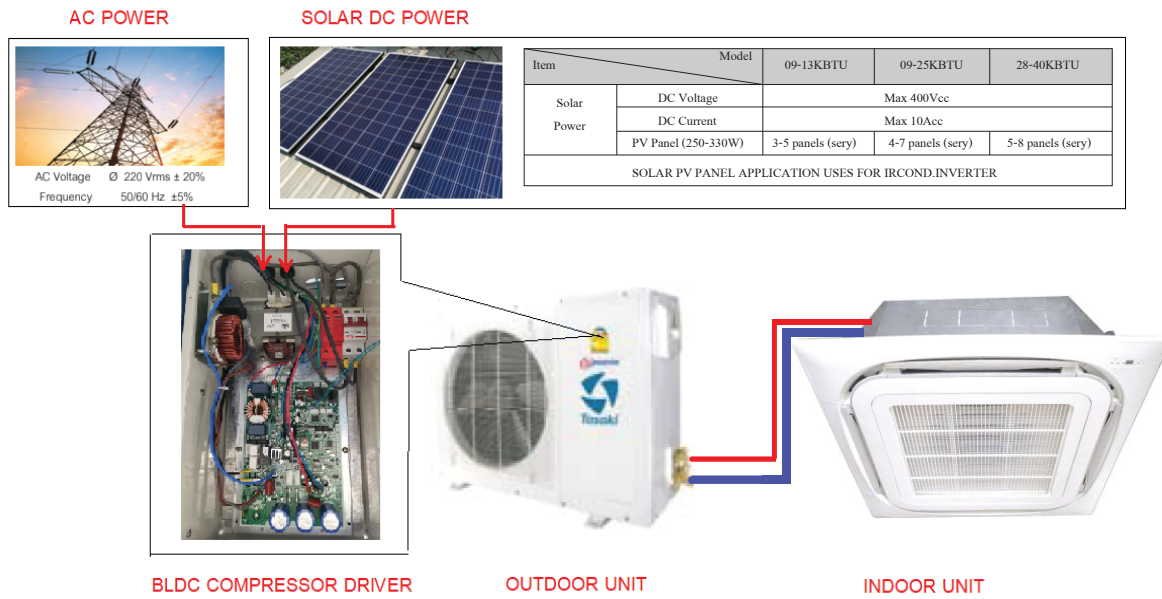

Application software on mobile phone

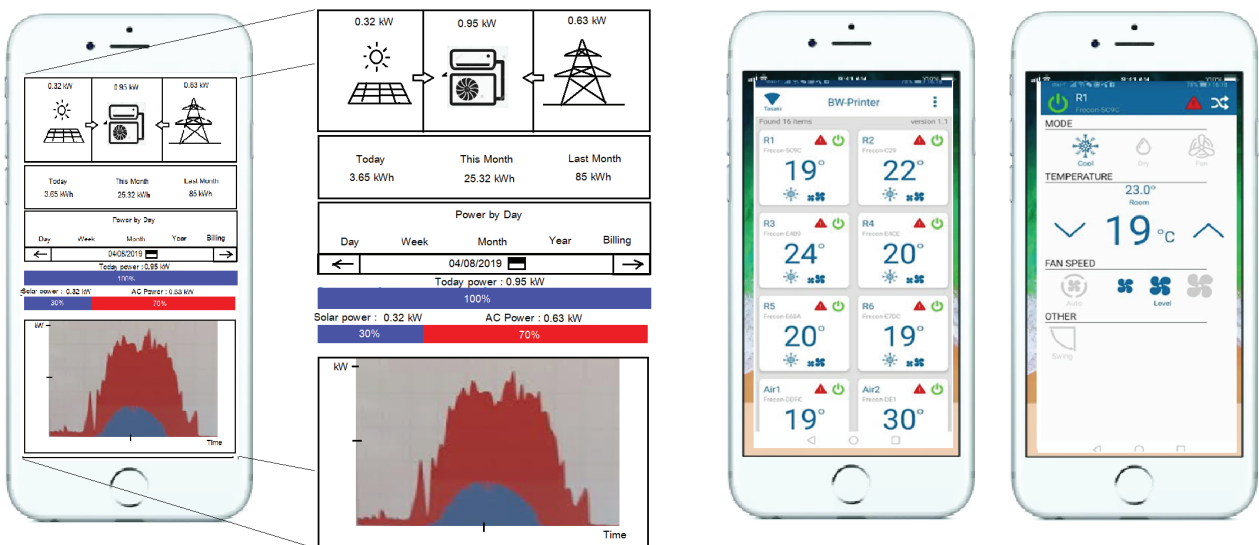

เปรียบเทียบ ข้อดี-ข้อเสีย ของระบบ Solar Hybrid Air Inverter กับ Solar Inverter

1. รับพลังงานจากแผง Solar Cell โดยตรงไม่ต้องต่อผ่านแบตเตอรี่ ทำให้ปลอดภัย
2. เหมาะกับสถานที่ราชการ บริษัท เอกชน หรือ บ้านที่ใช่แอร์ตอนกลางวัน ในตอนกลางคืนสามารถใช้ไฟฟ้าจากการไฟฟ้าได้ตามปกติ
3. ราคาต้นทุน Solar Hybrid Air Inverter ถูกกว่าการใช้ Solar Inverter ร่วมกับแอร์อินเวอร์เตอร์
4. ไม่มีพลังงานย้อนกลับสู่ระบบ ไฟฟ้าทำให้ไม่ต้องขออนุญาตติดตั้งเครื่อง

1. ข้อมูลการติดตั้ง

การติดตั้งท่อสารทำความเย็น

1. ระยะติดตั้งท่อสูงสุดในแนวตั้งและแนวนอน

พิจารณาความยาวท่อและตำแหน่งในการติดตั้งเครื่องปรับอากาศ ก่อนติดตั้งเครื่องปรับอากาศควรแน่ใจว่าความยาวท่อเชื่อมต่อระหว่างเครื่องส่วนภายในกับเครื่องภายนอกไม่เกินระยะตามที่กำหนดในตารางดังต่อไปนี้

รุ่น	ความยาวท่อสูงสุดในแนวนอน	ความยาวท่อสูงสุดในแนวตั้ง
13,000Btu/h	25m	10m
18,000Btu/h ~24,000Btu/h	25m	15m
30,000Btu/h~36,000Btu/h	30m	20m
>36,000Btu/h	30m	20m

หมายเหตุ : ในกรณีที่ต้องติดตั้งความยาวมากกว่า 30 เมตร จะต้องติดตั้ง ออยเซพารเตอร์ (oil separator) รวมด้วย

ผังวงจรรน้ำยาของเครื่องปรับอากาศ

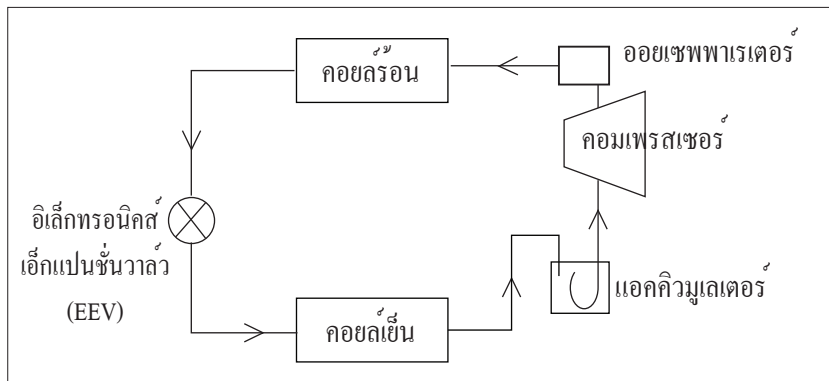

1. ข้อมูลการติดตั้ง

1.6 การติดตั้งท่อน้ำทิ้ง

สำหรับการติดตั้งแอร์ที่มีมืออยู่ภายในตัวเครื่อง จุดต่อท่อน้ำทิ้งของเครื่องอยู่สูงจากระดับเพดาน 270 มม. สำหรับรุ่นเล็ก (190 มม. สำหรับรุ่นใหญ่) ท่อที่ต่อออกจากตัวเครื่องให้เดินเป็นตัว U ในลักษณะ โคนลงโดยระยะความสูงของตัว U ไม่เกิน 50 ซม. เพื่อป้องกันไม่ให้น้ำไหลย้อนกลับขณะปิดเครื่อง

ในกรณีที่ติดตั้งเครื่องเดียวให้ติดตั้งดังรูป

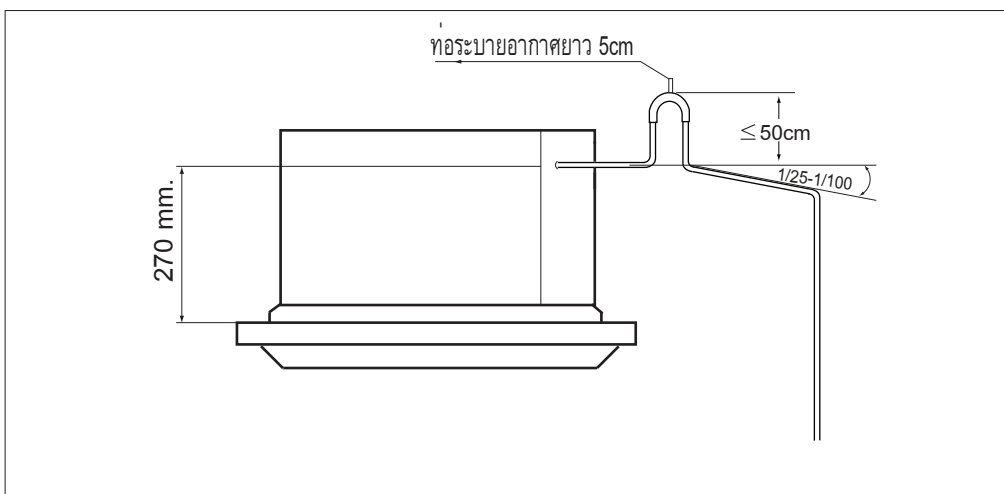

ในกรณีที่ติดตั้งหลายเครื่องและใช้ท่อระบายน้ำร่วมกันให้ติดตั้งดังรูป

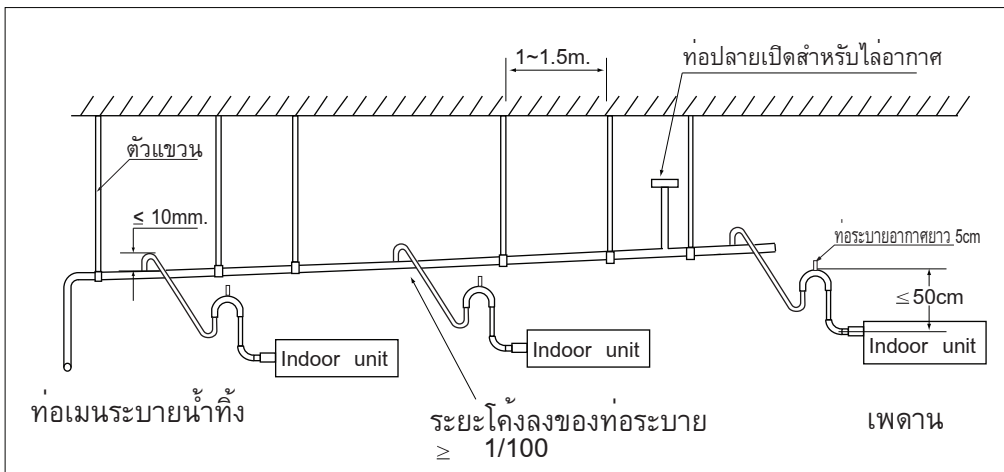

1. ข้อมูลการติดตั้ง

1.7 วงจรไฟฟ้าและการเดินสายไฟ

1.7.1. การเดินสายไฟ

- อุปกรณ์ที่จัดหาเอง วัสดุ และงานทางไฟฟ้าจะต้องปฏิบัติตามหลักเกณฑ์ของท้องถิ่นและต้องติดตั้งเครื่องปรับอากาศตามกฎการเดินสายไฟของการไฟฟ้า
- ใช้สายท่อทองแดงเท่านั้น
- สำหรับการเดินสายไฟ ดูหัวข้อ "การเดินสายไฟ" ติดอยู่กับตัวเครื่องปรับอากาศ
- สำหรับการเดินสายสัญญาณรีโมทคอนโทรล ให้ดูเอกสารประกอบการติดตั้งที่มาพร้อมกับรีโมทคอนโทรล
- การเดินสายไฟจะต้องกระทำโดยช่างที่ได้รับการรับรอง
- จะต้องติดตั้งตัวตัดไฟ เพื่อตัดระบบไฟฟ้าทั้งหมดในกรณีที่เกิดเหตุฉุกเฉิน
- ขนาดสายไฟฟ้าที่ต่อจากแหล่งจ่ายไฟ ขนาดของตัวตัดไฟและสวิตช์ไฟที่เหมาะสม และวิธีการเดินสายไฟสำหรับเครื่องปรับอากาศภายนอกอาคาร โปรดศึกษาจากคู่มือการติดตั้งที่มาพร้อมกับเครื่องปรับอากาศ
- ควรแน่ใจว่าได้ต่อสายดินให้เครื่องปรับอากาศ
อย่าทำการเชื่อมต่อสายดินเข้ากับท่อก๊าซ ท่อน้ำ สายล่อฟ้าหรือสายดินของระบบโทรศัพท์ เนื่องจาก
 - ท่อก๊าซ : อาจจะทำให้เกิดการระเบิดหรือเพลิงไหม้ได้หากมีก๊าซรั่ว
 - ท่อน้ำ : ไม่สามารถใช้เป็นสายดินได้หากวัสดุที่ใช้เป็นท่อไวไฟแบบแข็ง
 - สายดินของโทรศัพท์หรือสายล่อฟ้า : อาจก่อให้เกิดความต่างศักย์ไฟฟ้ากำลังสูงขณะเกิดฟ้าผ่า
 - การเดินสายไฟที่ยึดไว้กับที่ ควรมีการตัดต่อจากแหล่งจ่ายไฟฟ้าที่ใช้เบรกเกอร์หรือสวิตช์ตัดต่อ
- ข้อกำหนดของสายไฟฟ้า

สายรีโมทคอนโทรลสามารถหาซื้อได้ตามร้านทั่วไป ในการเตรียมสายรีโมทคอนโทรลใช้ข้อมูลตามตารางที่ 4 ตารางที่ 4 แสดงข้อมูลการใช้สายไฟ และสายรีโมทคอนโทรล

การเดินสายไฟของเครื่องต่างๆ	ชนิดสายไฟ	ขนาด (มม ²)	ความยาว
การเดินสายไฟของเครื่องต่างๆ	H50VV - U4G (หมายเหตุ 1)	2.5	-
สายรีโมทคอนโทรล	สายไวไฟพร้อมปลอกหรือสายเคเบิล (หมายเหตุ 2) (2สาย)	0.75-1.25	สูงสุด 25 เมตร.*

* ความยาวที่ต่อออกไปทั้งหมด ในกรณีที่ใช้งานในระบบควบคุมแบบกลุ่ม

หมายเหตุ

- แสดงเฉพาะกรณีที่ใช้ท่อแบบที่มีการป้องกัน และใช้ H07RN-F แทนในกรณีที่ใช้ท่อแบบอื่น
- สายพลาสติกไวไฟหุ้มแผ่นตัวนำหรือสายไฟ (ความหนาของส่วนฉนวน : มากกว่าหรือเท่ากับ 1 มม.)

การเชื่อมต่อสายไฟระหว่างตัวเครื่อง สายดินและสายรีโมทคอนโทรล (ดูรูปที่ 25)

- เดินสายไฟตัวเครื่องปรับอากาศ
ถอดฝาครอบควบคุมออกแล้วต่อสายไฟเฟสที่ตรงกันกับแผงไฟฟ้า (4P) ที่อยู่ข้างใน ในขณะที่ทำการเชื่อมต่อ ให้ดึงสายไฟที่อยู่ภายในผ่านช่องแล้วรัดสายไฟเข้าด้วยกันกับสายไฟอื่นๆ โดยใช้สายรัด ซึ่งสามารถปลดหัวสายรัดได้โดยการกดหลังจากที่ต่อสายไฟแล้วรัดสายรัดให้เหมือนเดิม
- สายรีโมทคอนโทรล (ไม่จำเป็นสำหรับตัวเครื่องรองในระบบที่ทำงานพร้อมกัน)
ถอดฝาปิดกล่องควบคุมแล้วดึงสายไฟข้างในผ่านช่องแล้วต่อเข้ากับแผงไฟฟ้าสำหรับรีโมทคอนโทรล (4P) (ไม่ต้องคำนึงถึงขั้วไฟฟ้า)
- หลังจากที่เชื่อมต่อแล้วติดแผ่นกันรั่ว
- ตรวจให้แน่ใจว่าแผ่นปิดนี้ป้องกันไม่ให้น้ำซึมเข้าไปได้

1. ข้อมูลการติดตั้ง

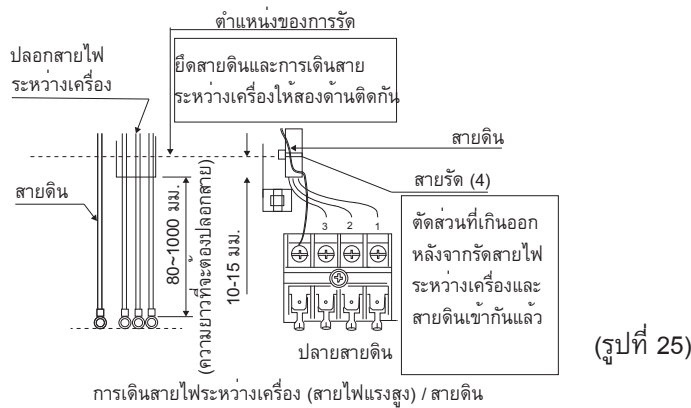

(รูปที่ 25)

ให้สังเกตคำแนะนำที่กล่าวด้านล่างนี้เมื่อเดินสายไปยังกล่องควบคุมสำหรับการเดินสายของเครื่องปรับอากาศ

⚠️ ข้อควรระวัง

- ขณะทำการรััดสายไฟให้ใช้วัสดุรััดที่เหมาะสมเพื่อป้องกันแรงดันจากภายนอกบรรอยต่อสายไฟและรััดให้แน่นหนา
- เมื่อทำการเดินสายไฟควรจะเดินให้เรียบร้อย จากนั้นปิดฝาให้แน่น
- เมื่อฝากล่องควบคุมอย่าให้ทับฝากล่องใดๆ
- หลังจากเชื่อมต่อสายไฟเสร็จเรียบร้อยแล้วให้อุดช่องว่างด้วยฟุตตี้และฉนวน (หาซื้อได้ตามร้านทั่วไป) เพื่อป้องกันสัตว์เล็กหรือแมลงจากภายนอกเข้าไปในเครื่องปรับอากาศ (ถ้ามีสัตว์เข้าไป อาจเป็นสาเหตุให้เกิดไฟฟ้าลัดวงจรได้)
- ภายนอกเครื่องปรับอากาศ ให้แยกสายไฟอ่อน (สายรีโมทคอนโทรล) และสายไฟแข็ง (สายระหว่างเครื่องปรับอากาศ สายดินและสายไฟของแหล่งจ่าย) ให้ห่างกันอย่างน้อย 50 มม. เพื่อไม่ให้สายไฟเดินผ่านที่เดียวกัน สายไฟที่อยู่ชิดกันอาจทำให้เกิดการรบกวนกันทางไฟฟ้า ทำให้การทำงานผิดปกติหรือเกิดการรั่วได้

วิธีการเดินสายไฟผ่านช่องต่างๆ

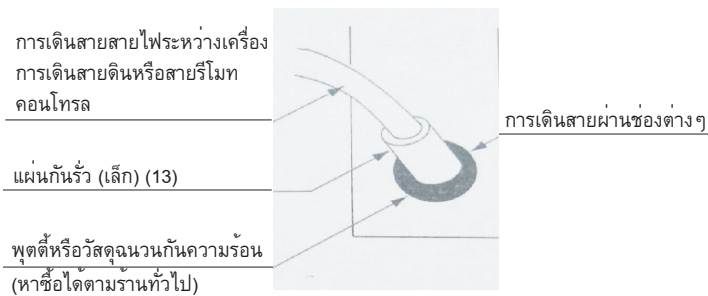

- ให้ใช้ขั้วต่อสายไฟแบบห่วงกลมสำหรับการเชื่อมต่อไปยังกล่องควบคุมในการเดินสายของตัวเครื่อง

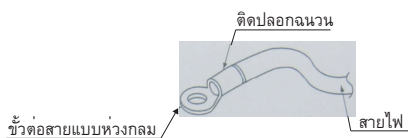

ถ้าไม่มีสิ่งต่างๆ ที่กล่าวมาให้ทำตามคำแนะนำข้างล่างนี้

- อย่าต่อสายไฟต่างขนาดเข้ากับขั้วแหล่งจ่ายไฟเดียวกัน (การเชื่อมต่อสายไฟฟ้าที่ขั้วต่อไม่แน่นอาจทำให้เกิดความร้อนสูงได้)

ให้ต่อสายไฟขนาดเดียวกันกับทั้งสองด้าน

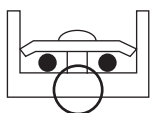

รูปที่ 1

อย่าต่อสายไฟด้านเดียว

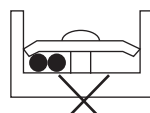

รูปที่ 2

อย่าต่อสายไฟที่มีขนาดต่างกันเข้าด้วยกัน

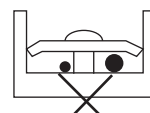

รูปที่ 3

1. ข้อมูลการติดตั้ง

- ต้องใช้สายไฟฟ้าที่กำหนดเชื่อมต่อจนครบจากนั้นยึดสายไฟฟ้าเพื่อป้องกันไม่ให้เกิดแรงจากภายนอกกระทำกับขั้วไฟฟ้า
- ให้ใช้ไซควงขนาดที่เหมาะสมในการขันสกรูต่างๆ ถ้าปล่อยไซควงเล็กเกินไปหัวของสกรูอาจเสียและทำให้ขันสกรูไม่แน่น
- สกรูอาจเสียหาย หากขันสกรูแน่นเกินไป

ตารางแสดงแรงที่เหมาะสมสำหรับการขันสกรูกับอุปกรณ์ไฟฟ้า

ชนิดอุปกรณ์	แรงขันสกรู (นิวตันเมตร)
กล่องควบคุมสำหรับรีโมทคอนโทรล	0.79 ถึง 0.97
กล่องควบคุมสำหรับเดินสายตัวเครื่องปรับอากาศ	1.18 ถึง 1.44

1.7.2 ตัวอย่างการเดินสายไฟ

สำหรับการเดินสายไฟเครื่องปรับอากาศภายนอกอาคารให้อ้างอิงจากคู่มือการติดตั้งที่มาพร้อมกับตัวเครื่อง ตรวจสอบระบบการทำงานของเครื่องปรับอากาศ

- ระบบการทำงานเป็นคู่ : รีโมทคอนโทรล 1 ตัวใช้ควบคุมเครื่องปรับอากาศ 1 เครื่อง (ระบบการทำงานมาตรฐาน) (ดูรูปที่ 28)
- ระบบการทำงานของกลุ่ม : สามารถใช้รีโมทคอนโทรล 1 ตัวควบคุมการทำงานของเครื่องปรับอากาศภายในอาคารได้มากถึง 16 เครื่องโดยแต่ละเครื่องทำงานตามรีโมทคอนโทรลควบคุม (ดูรูปที่ 29)
- ระบบควบคุมการทำงานด้วยรีโมทคอนโทรล 2 ตัว : ใช้รีโมทคอนโทรล 2 ตัว ควบคุมการทำงานของเครื่องปรับอากาศภายในอาคารเพียงเครื่องเดียว (ดูรูปที่ 30)

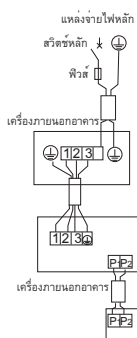

รูปที่ 28

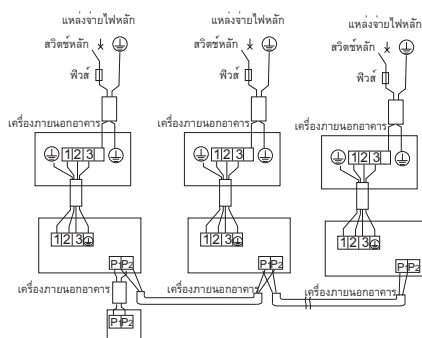

รูปที่ 29

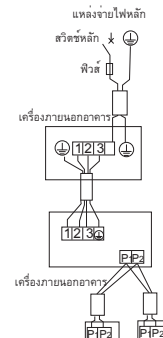

รูปที่ 30

หมายเหตุ

1. สายส่งสัญญาณทุกสายยกเว้นสายสำหรับรีโมทคอนโทรล ได้ถูกทำให้มีขั้วไว้ โดยการต่อสัญญาณจะต้องต่อให้ตรงตามสัญลักษณ์ของแต่ละขั้วต่อ
2. ในกรณีที่ระบบการทำงานแบบกลุ่ม เมื่อจะเดินสายรีโมทคอนโทรลไปยังส่วนที่ใช้ระบบการทำงานแบบพร้อมกัน ให้เดินสายไปยังตัวเครื่องปรับอากาศหลักเพียงอย่างเดียว (ไม่จำเป็นต้องเดินสายไปยังเครื่องปรับอากาศรอง)
3. สำหรับรีโมทคอนโทรลที่ใช้กับระบบการทำงานแบบกลุ่มนี้ ให้เลือกรีโมทคอนโทรลที่เหมาะสมกับเครื่องปรับอากาศภายในอาคารที่สามารถใช้งานฟังก์ชันต่างๆ ได้มากที่สุด (เช่น สามารถควบคุมการทำงานรอบครีปได้)
4. ในกรณีที่ควบคุมระบบการทำงานพร้อมกันด้วยรีโมทคอนโทรล 2 ตัว ให้เชื่อมต่อเข้ากับตัวเครื่องหลัก (ไม่จำเป็นต้องเดินสายไปยังตัวเครื่องรอง)

1. ข้อมูลการติดตั้ง



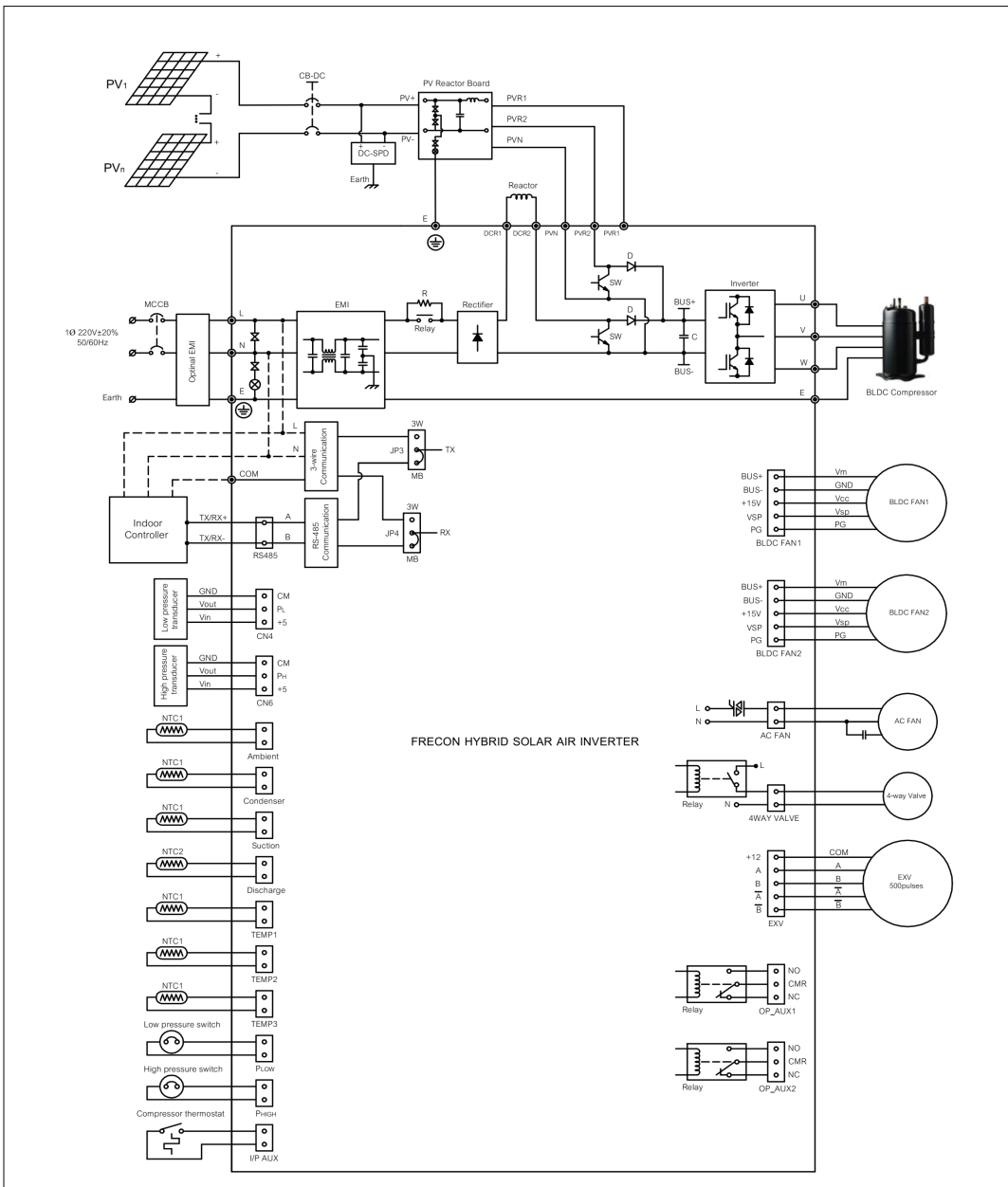
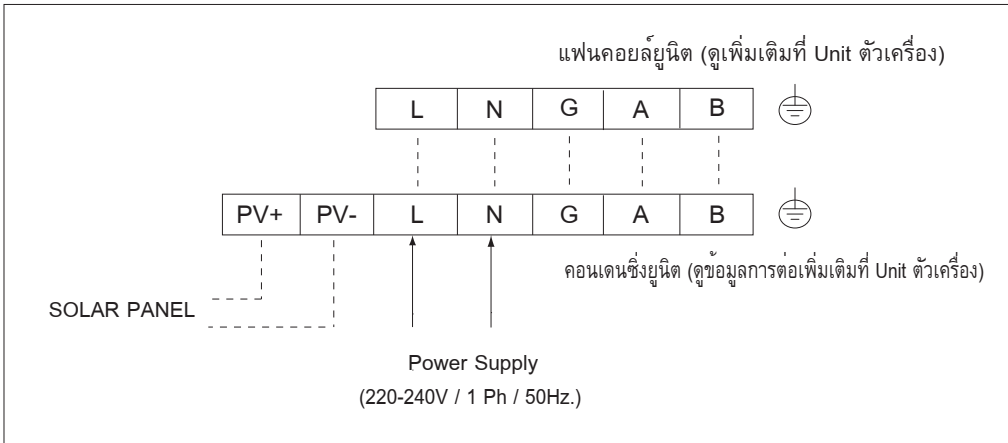

1.7.3 การเชื่อมต่อวงจรไฟฟ้าระหว่างแผงคอยล์และคอนเดนซิ่ง

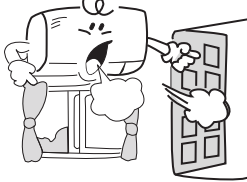

2. ข้อมูลการใช้งาน

2.1 ข้อเสนอแนะสำหรับการใช้เครื่องปรับอากาศ

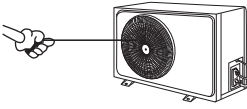
เพื่อให้เครื่องทำงานได้อย่างสมบูรณ์เต็มประสิทธิภาพ ไม่มีปัญหาขัดข้องและทำให้เครื่องปรับอากาศมีอายุการใช้งานที่ยาวนานขอให้ท่านผู้ใช้โปรดทำตามคำแนะนำ ดังต่อไปนี้

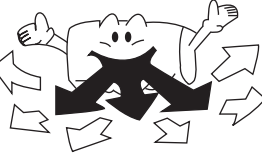
	<p>ควรใช้ผ้าม่านหรือมู่ลี่เพื่อกำบังแสงแดดที่ส่องเข้ามาภายในห้องปรับอากาศทางประตู หน้าต่าง หรือ ผนังด้านที่เป็นกระจก</p>		<p>ไม่ควรเปิดประตูหรือหน้าต่างทิ้งไว้ เพราะจะทำให้ความร้อนจากภายนอกเข้ามาทำให้เครื่องปรับอากาศต้องทำงานเพื่อปรับความเย็นเพิ่มมากขึ้น (ต้องจ่ายค่าไฟฟ้าเพิ่มมากขึ้น)</p>
	<p>ไม่ควรวางตำแหน่งตู้ โต๊ะหรือสิ่งของใดๆ กีดขวางทิศทางลมเข้า หรือลมเย็นที่ออกจากตัวเครื่องเป่าลมเย็น เพราะจะทำให้ความเย็นกระจายได้ไม่ทั่วถึง</p>		<p>จะต้องไม่มีสิ่งใดกีดขวางทิศทางลมเข้าและลมออกจากเครื่องระบายความร้อน มิเช่นนั้นจะทำให้เครื่องระบายความร้อนได้ไม่ดี ประสิทธิภาพการทำงานลดลง และเครื่องปรับอากาศเสียหาย</p>
	<p>การเปิด/ปิดเครื่อง ควรเปิด/ปิดที่สวิตช์หรือ ที่รีโมทควบคุมของเครื่อง ไม่ควรเปิด/ปิดที่คัทเอาท์เมนสวิตช์ , เบรกเกอร์ และโดยเฉพาะอย่างยิ่งการเสียบปลั๊กและถอดปลั๊ก</p>		<p>ระวัง! โดยเฉพาะเด็กชุกชนห้ามไขน๊อตมือ, น็อต, หรือวัสดุใดๆ แหยหรือสอดใส่เข้าไปในตัวเครื่อง เพราะอาจเกิดอันตรายหรือทำความเสียหายให้กับเครื่องได้</p>
	<p>ห้ามนำสิ่งของใดๆ โดยเฉพาะอย่างยิ่งภาชนะบรรจุของเหลว หรือน้ำวางไว้บนตัวเครื่องเป่าลมเย็นและเครื่องระบายความร้อนโดยเด็ดขาด</p>		<p>ใช้ขนาดพิวส์ให้ถูกต้องตามขนาดที่บอกไว้ที่ Name Plate ของเครื่องระบายความร้อน ห้ามใช้วัสดุอื่นแทนพิวส์โดยเด็ดขาด เช่น ลวด ลวดทองแดงหรือแผ่นตะกั่ว เป็นต้น</p>
	<p>กรณีที่ใช้เครื่องปรับอากาศติดต่อกันนานๆ ควรเปิดประตูและหน้าต่าง เพื่อให้อากาศจากภายนอกถ่ายเทเข้ามาบ้าง หรือควรจัดพัดลมระบายอากาศไว้ที่บริเวณมุมอับของห้อง</p>		<p>หลีกเลี่ยงการรับลมเย็นจากเครื่องปรับอากาศโดยตรงเป็นเวลานานๆ เพราะอาจทำให้ไม่สบายได้</p>
	<p>ควรปรับทิศทางลมให้กระจายทั่วห้องเพื่อให้อุณหภูมิกระจายสม่ำเสมอ</p>		<p>ไม่ควรวางอุปกรณ์ให้ความร้อนใกล้เครื่องปรับอากาศ เพราะจะทำให้เครื่องปรับอากาศทำงานหนักขึ้น</p>

2. ข้อมูลการใช้งาน

2.2 ขนาดของเครื่องแฟนคอยล์ยูนิต

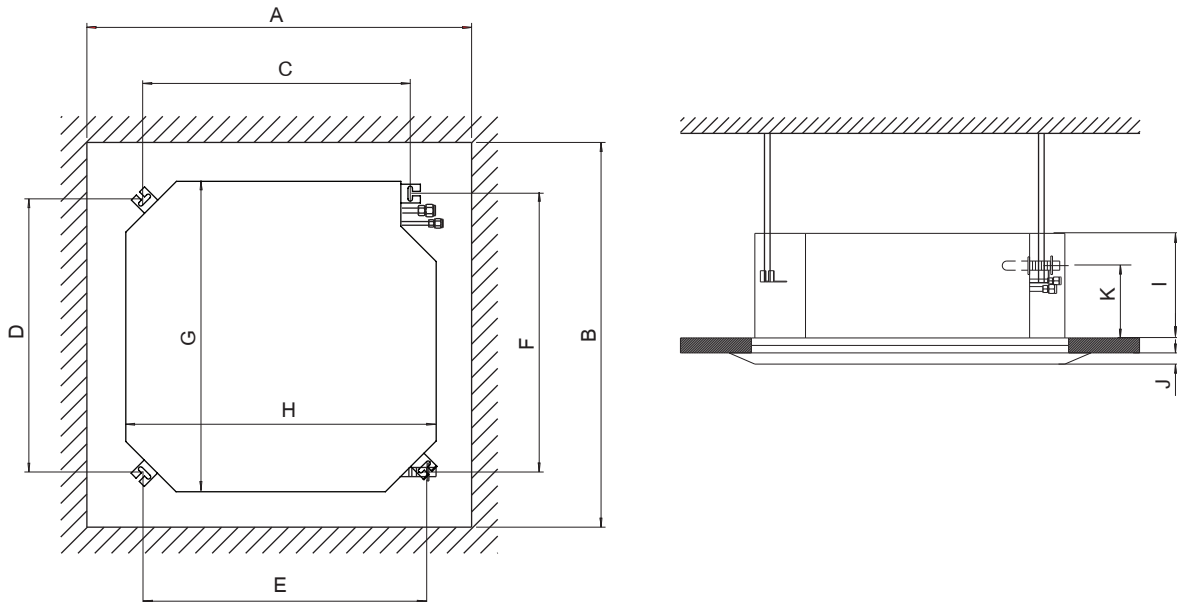

MODEL	A	B	C	D	E	F	G	H	I	J	K
FCAE13S-AF1 FCAE19S-AF1 FCAE25S-AF1	880	880	710	783	715	790	840	840	255	40	190
FCAE30S-AF1 FCAE36S-AF1 FCAE40S-AF1	880	880	710	783	715	790	840	840	295	40	190

2. ข้อมูลการใช้งาน

2.3 ขนาดของเครื่องคอนเดนซิ่งยูนิต

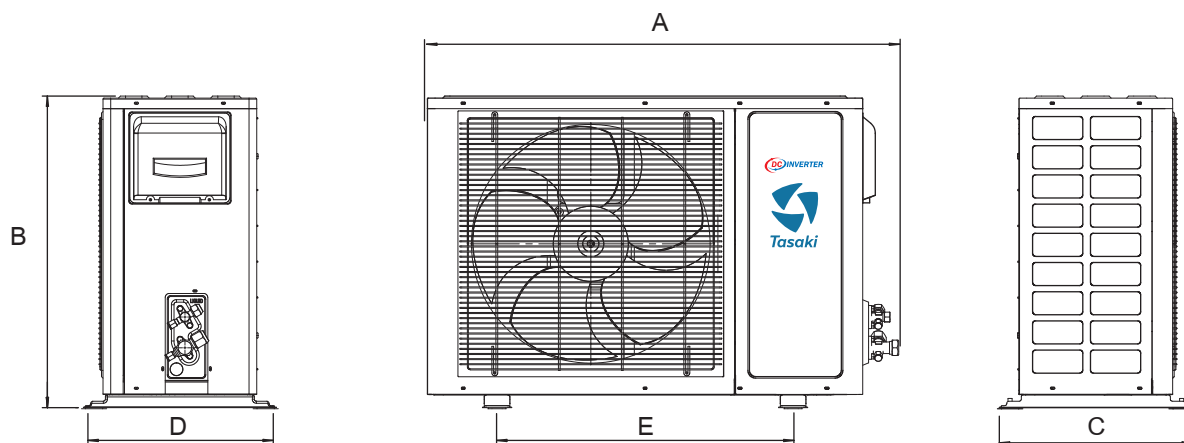

MODEL	DIMENSIONS (MM.)				
	A	B	C	D	E
CHAE13S-AF1R CHAE19S-AF1R	1040	710	427	385	628
CHAE25S-AF1R CHAE30S-AF1R	1040	862	427	385	628
CHAE36S-AF1R CHAE36S-CF1R CHAE40S-AF1R CHAE40S-CF1R	1040	965	427	385	628

2. ข้อมูลการใช้งาน

2.4 ลักษณะภายนอกของเครื่องปรับอากาศแบบตู้ฝังฝ้า

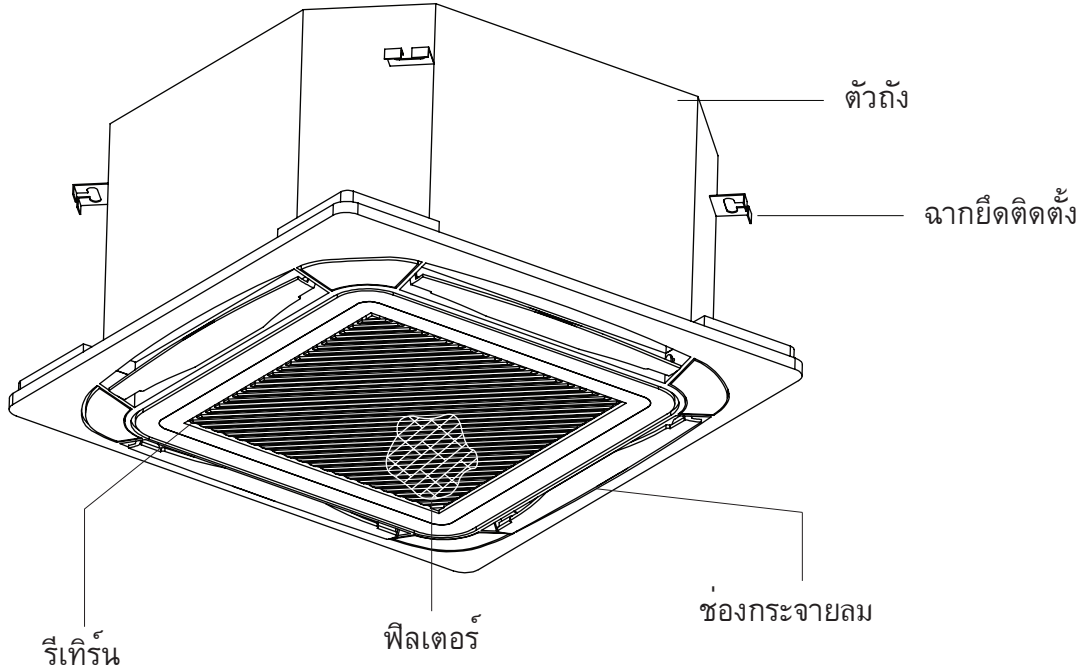

2.5 การปรับทิศทางการลม

การปรับทิศทางของลมสามารถปรับได้ 2 ทิศทาง คือแนวนอน-ล่างและสามารถกระจายลมได้ 4 ทิศทาง

2. ข้อมูลการใช้งาน

2.6 การใช้งานรีโมทคอนโทรล DT08,LCD5.2

2.6.1 รีโมท Display DT08 และ รีโมท LCD5.2

รีโมท DT08



รีโมท LCD5.2 (Option)



2. ข้อมูลการใช้งาน

2.6.2 ฟังก์ชันการทำงาน รีโมท DT08 / LCD5.2

1. Power on/off

กดปุ่ม  จะเป็นการเปิด/ปิด หากเปิด เครื่องปรับอากาศจะทำงานตามค่าที่ตั้งไว้เดิมยกเว้นฟังก์ชันของ Timer on/off

- บนตัว display LCD5.2 จะแสดงผลที่ตำแหน่ง POWER ดิจ
- บนตัว display DT08 จะแสดงค่าอุณหภูมิของห้องที่ตำแหน่ง 7-SEG

เมื่อปิดเครื่องด้วยรีโมทคอนโทรล มุมของใบปรับกระจายลม จะปิด เมื่อเปิดเครื่องใหม่ มุมของใบปรับกระจายลม จะกลับสู่ตำแหน่งเดิม

2. Fan

2.1 บน Remote LCD5.2

กดปุ่ม  เพื่อเปลี่ยนความเร็วของพัดลมได้ 3 ระดับดังนี้



2.2 บน Display DT08

กดปุ่ม  เพื่อเปลี่ยนความเร็วของพัดลมได้ 3 ระดับดังนี้

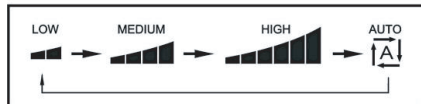

ในระบบอัตโนมัติ (Auto)

เมื่อพัดลมจะทำงานตามความแตกต่างของอุณหภูมิห้องกับอุณหภูมิที่ตั้งไว้

- พัดลมจะทำงานที่ความเร็ว high เมื่อความแตกต่างมากกว่าหรือเท่ากับ 3 °C
- พัดลมจะทำงานที่ความเร็ว medium เมื่อความแตกต่างเท่ากับ 2 °C
- พัดลมจะทำงานที่ความเร็ว low เมื่อความแตกต่างเท่ากับ 1 °C หรือน้อยกว่า

หมายเหตุ : เมื่ออยู่ใน Dry Mode ปุ่ม FAN จะไม่ทำงาน

3. Operating Mode

กดปุ่ม MODE บน Remote 5.2 หรือบน Display DT08 เพื่อเลือกระบบการทำงานของเครื่องปรับอากาศ ดังนี้

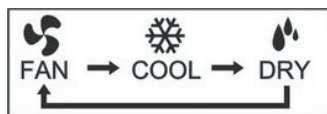

Fan : ระบบจะสั่งให้พัดลมทำงานเท่านั้น ในโหมดนี้ไม่สามารถปรับค่าอุณหภูมิและไม่สามารถใช้ในฟังก์ชัน sleep ได้

Cool : ระบบจะทำงานในรุ่นที่ทำความเย็นเท่านั้น โดยคอมเพรสเซอร์จะ

เพิ่มประสิทธิภาพการทำความเย็นขึ้นหาก $T_{room} > T_{set}$

ลดประสิทธิภาพการทำความเย็นลงหาก $T_{room} < T_{set}$

หยุดทำงานหาก $T_{room} \leq T_{set} - 2$



ทุกครั้งที่คอมเพรสเซอร์หยุดทำงาน จะมีระบบป้องกันคอมเพรสเซอร์เสียหาย ต้องรอ 3 นาที คอมเพรสเซอร์ จึงจะเริ่มทำงานอีกครั้ง

Dry : ระบบจะทำงานภายใต้โหมด Cool โดยพัดลมจะทำงานที่ระดับ Low

2. ข้อมูลการใช้งาน

4. Temperature setting

4.1 บน Remote LCD5.2 กดปุ่ม  เพื่อปรับอุณหภูมิโดยสามารถตั้งได้ในช่วง 18-30 °C (58-88°F)

4.2 บน Display DT08 กดปุ่ม  หรือ  เพื่อปรับอุณหภูมิโดยสามารถตั้งได้ในช่วง 18-30 °C (58-88°F)

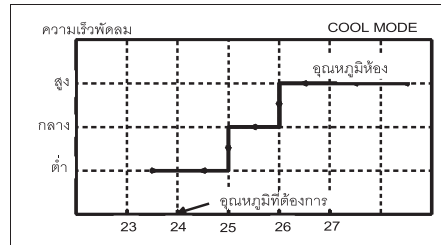

5. Louver (Option)

เมื่อกดปุ่ม LOUVER จะเป็นการปรับค่าของ Stepper motor ให้อยู่ที่มุมต่างๆ และเมื่อกดปุ่มนี้ขณะที่ Stepper motor ทำงานอยู่ จะเป็นการสั่งหยุดการทำงาน

การใช้งานแบ่งเป็น 2 แบบคือ

- กดปุ่มแล้วปล่อย เพื่อเปิด/ปิดระบบกระจายลมของ Stepper motor
- กดปุ่มค้างไว้มุมของใบปรับจะเปลี่ยนไปเรื่อยๆ จนกว่าจะปล่อยมือออก ใบปรับจึงจะหยุดในตำแหน่งนั้นเมื่อเราปิดเครื่องปรับอากาศ มุมของใบพัดซึ่งมีการตั้งระดับไว้ จะยังคงอยู่ในระดับเดิมซึ่งตั้งไว้ก่อนปิดเครื่องปรับอากาศ แต่ถ้ามมีการตัดไฟที่จ่ายให้แกเครื่องปรับอากาศ มุมของใบพัดเมื่อเปิดเครื่องปรับอากาศจะอยู่ในระดับต่ำที่สุด

6. Clock

การตั้งนาฬิกาบน Remote LCD5.2 ทำได้โดย







- กดปุ่ม  สัญลักษณ์  ที่จอ LCD จะกะพริบ
- กดปุ่ม  หรือ  เพื่อเปลี่ยนแปลงเวลา
- กดปุ่ม  เพื่อยืนยัน

การตั้งนาฬิกาจะไม่มีผลใดๆ ต่อการทำงานของระบบยกเว้นการตั้งเวลาเปิด/ปิด (Auto start/Auto stop)

7. Timer on/off

7.1 การตั้งเวลาบน Remote LCD5.2 ทั้งเปิดและปิดล่วงหน้าได้ 24 ชั่วโมงบน Remote ทำได้โดย







- กดปุ่ม  จนกระทั่งสัญลักษณ์ ON หรือ OFF กะพริบ
- กดปุ่ม  หรือ  เพื่อเปลี่ยนแปลงเวลา
- กดปุ่ม  เพื่อยืนยัน



หมายเหตุ : สามารถยกเลิกการตั้งค่าได้ โดยการกดปุ่ม  จนกระทั่งสัญลักษณ์ ON หรือ OFF ที่จอ LCD จะกะพริบ จากนั้นกดปุ่ม CANCEL

2. ข้อมูลการใช้งาน

7.2 การตั้งเวลาบน Display DT08 ทั้งเปิดและปิดล่วงหน้าได้ 24 ชั่วโมงทำได้โดยสามารถตั้งเวลาเปิดเครื่องล่วงหน้าได้โดย

- กดปุ่ม TIMER ในขณะที่เครื่องปิด ไฟแสดงสถานะ จะติดที่ตำแหน่ง TIMER
 - กดปุ่ม  หรือ  เพื่อตั้งเวลาเปิดเครื่อง ล่วงหน้าได้ 1-24 ชม สามารถตั้งเวลาปิดเครื่องล่วงหน้าได้โดย
 - กดปุ่ม TIMER ในขณะที่เครื่องเปิด ไฟแสดงสถานะ จะติดที่ตำแหน่ง TIMER
 - กดปุ่ม  หรือ  เพื่อตั้งเวลาปิดเครื่อง ล่วงหน้าได้ 1-24 ชม
- หมายเหตุ : สามารถยกเลิกการตั้งค่าได้ โดยการกดปุ่ม TIMER อีกครั้ง



8. Econo (สำหรับ Display DT08 เท่านั้น)

สามารถใช้งานฟังก์ชันโดยกดปุ่ม TURBO/ECONO จนหน้าจอ DT08 แสดง  ค้างพร้อมสัญลักษณ์  แสดง สามารถออกจากฟังก์ชันด้วยการกด ปุ่ม TURBO/ECONO จนสัญลักษณ์  ดับลง

ระบบควบคุมจะทำงานในระบบประหยัดพลังงานโดย

- ขณะที่ทำงานใน Cool mode จะเป็นการตั้งอุณหภูมิที่ 25°C และพัดลมเป็น Auto

ระบบควบคุมอาจจะออกจาก Econo ได้เมื่อ



- เมื่อมีการเปลี่ยน Mode การทำงาน จะออกจากการทำงานใน Econo ทันที
- เมื่อกดปุ่ม ,  หรือ  บน DT08 จะออกจาก Econo ทันที
- เมื่อมีการกดปุ่ม TURBO/ECONO อีก ตามรูปที่หมายเหตุการกดปุ่ม Turbo/Econo จะออกจาก Econo ทันที

หมายเหตุ:

- การปิด และเปิด เครื่องใหม่ จะไม่ยกเลิกการทำงานของระบบ Econo
- หากมีการใช้งาน Turbo และ Econo พร้อมกัน ระบบจะทำงาน Turbo จนเสร็จสิ้นแล้วจึงทำงาน Econo
- การกดปุ่ม Turbo/Econo ที่ Display DT08 เพื่อเปลี่ยน Function การทำงานได้ตามรูปด้านล่าง



9. Turbo (สำหรับ Display DT08 เท่านั้น)

สามารถกดปุ่ม TURBO/ECONO จนหน้าจอ DT08 แสดง  ค้างพร้อมสัญลักษณ์  แสดง ถึงการเข้า Turbo สามารถออกจากฟังก์ชันด้วยการกด ปุ่ม TURBO/ECONO จนสัญลักษณ์  ดับลง ในขณะที่อยู่ใน Turbo ระบบควบคุมจะทำงานโดย

2. ข้อมูลการใช้งาน

- ปรับอุณหภูมิ T_{set} เป็น 18°C ใน Cool mode
 - บังคับให้พัดลมทำงานที่ความเร็วสูงสุด
 - ระบบควบคุมจะทำงาน Turbo ตามการทำงานด้านบนเป็นเวลา 30 นาที หลังจากนั้นจะกลับไปทำงานตามค่าที่ตั้งไว้
- ระบบควบคุมอาจจะออก Turbo ก่อนเวลาที่กำหนดได้เมื่อ
- มีการเปลี่ยน Mode การทำงานหรือปิดเครื่องปรับอากาศ
 - มีการกดปุ่ม TURBO/ECONO อีก ตามรูปที่หมายเหตุการกดปุ่ม Turbo/Econo จะออกจาก Turbo ทันที
 - กดปุ่ม \wedge , \vee หรือ Fan บน DT08
 - อุณหภูมิห้องต่ำกว่า 18°C ใน Cool Mode

หมายเหตุ:

- การกดปุ่ม Turbo/Econo ที่ display DT08 เพื่อเปลี่ยน Function การทำงานได้ตามรูปด้านล่าง



10. Emergency Button

สวิตช์ POWER ที่ชุดให้ความเย็นใช้สำหรับกรณีฉุกเฉิน โดยจะสามารถเปิด/ปิดการทำงานของเครื่องปรับอากาศ ซึ่งจะเริ่มทำงาน โดยมีค่าเริ่มต้นเป็น Cool Mode ที่อุณหภูมิ 24°C และพัดลมเป็น Auto (สำหรับ Wireless)

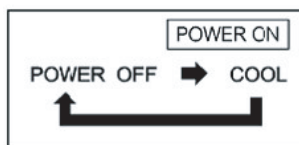

COOL ONLY

11. Dim (สำหรับ Display DT08 เท่านั้น)

สามารถกดปุ่ม \wedge และ \vee ค้างไว้ประมาณ 5 วินาที เพื่อทำการลดแสงสว่างของ Display DT08 กดอีกครั้ง เพื่อทำการยกเลิก

2.6.3 SYSTEM FEATURES

1. Freeze (Anti-ice) Function

เมื่อทำงานอยู่ในระบบ COOL หรือ DRY MODE ถ้าอุณหภูมิที่ indoor coil ต่ำมากแสดงว่าเกิดน้ำแข็ง (Freeze) ระบบจะหยุดการทำงานของคอมเพรสเซอร์

Freeze จะเกิดขึ้นเมื่อ	ขณะเกิด Freeze	Freeze จะหายไปเมื่อ
$T_{\text{indoor coil}} \leq 0^{\circ}\text{C}$ และ	คอมเพรสเซอร์จะหยุดทำงาน และ	$T_{\text{indoor coil}} \geq 7^{\circ}\text{C}$ หรือ
คอมเพรสเซอร์ทำงานต่อเนื่องอย่างน้อย 10 นาที	พัดลม indoor ทำงานที่ความเร็วต่ำ	มีการปิดระบบ
	ไฟ POWER จะพริบ	

2. ข้อมูลการใช้งาน

2. Cooling Fail

เมื่อทำงานอยู่ในระบบ COOL หรือ DRY และคอมเพรสเซอร์ทำงานอย่างต่อเนื่องมากกว่า 10 นาที แต่ $T_{\text{indoor coil}}$ ยังไม่ลดลงต่ำกว่า 25 °C แสดงว่า คอมเพรสเซอร์ทำงานผิดปกติ ไม่สามารถทำความเย็นได้ ระบบจะส่งสัญญาณเตือนที่ Display Unit เมื่อปิดเครื่องปรับอากาศ หรือเปลี่ยน MODE การทำงาน จะทำให้ระบบออกจาก COOLING FAIL ได้

3. Sensor Error



หาก Room sensor ทำงานผิดปกติ (short/open circuit) ระบบจะทำงานโดยเปิด-ปิดคอมเพรสเซอร์เป็นจังหวะโดย On 10 นาที และ Off 5 นาที สลับกันไปเรื่อยๆพร้อมทั้งมีสัญญาณไฟเตือน

หาก Freeze sensor ทำงานผิดปกติ ระบบจะทำงานโดยไม่ใช่ Sensor ที่ผิดปกติดังกล่าวมาเกณฑ์ตัดสินในการทำงาน และจะมีสัญญาณไฟเตือน

4. Display Diagnostic

- Display WIRELESS จะมีไฟ LED 4 ดวงคือ
 - ไฟ Power แสดงสถานะเปิด-ปิดเครื่องปรับอากาศ
 - ไฟ Timer แสดงสถานะการตั้งเวลาเปิด-ปิด
 - ไฟ Comp แสดงสถานะคอมเพรสเซอร์
 - ไฟ Plasma (Sleep) แสดงสถานะการทำงานของ Plasma

สำหรับไฟสัญญาณ จะแสดงผลดังนี้

Symbol	Condition
	ทำงานใน Cool หรือ Dry mode
	ทำงานใน Heat mode
	เมื่อพัดลมเป็น Fan auto
	เมื่อ Econo หรือ Turbo Activated
	เมื่อ plasma ทำงาน
	เมื่อมีการตั้งเวลา

2. ข้อมูลการใช้งาน

5. รหัสความผิดปกติ (Error Code)

ตารางต่อไปนี้แสดงรหัสความผิดปกติที่เกิดขึ้น, รายละเอียดและวิธีการแก้ไข หากเกิดความผิดปกติขึ้นกับระบบ

ส่วนที่พบปัญหา	รหัสข้อผิดพลาด	จำนวนครั้งที่กะพริบ		ความหมาย	สาเหตุของปัญหา	แนวทางการแก้ไขปัญหา
		ไฟ Led. Sleep	ไฟ Led. Timer			
ชุดแผ่นคอยล์	A0	10	1	คอยล์เย็นเป็นน้ำแข็ง (Tei < 0°C)	- ฟिलเตอร์กรองฝุ่นสกปรกมาก, รอบมอเตอร์แฟนคอยล์ต่ำมากผิดปกติ	- ทำความสะอาดฟिलเตอร์, ตรวจสอบว่ารอบการทำงานของมอเตอร์ปกติหรือไม่
	A1	10	1	สายเซนเซอร์วัดอุณหภูมิห้องผิดปกติ	- สายเซนเซอร์ชำรุด, เสียหาย, ไม่ได้ต่อเข้ากับแผงคอนโทรล	- ตรวจสอบค่าความต้านทานสายเซนเซอร์ (6.8 k Ω ที่อุณหภูมิ 25°C) - ตรวจสอบว่าสายเซนเซอร์ชำรุด, เสียหาย หรือหลุดออกจากแผงคอนโทรลหรือไม่
	A2	10	2	สายเซนเซอร์วัดอุณหภูมิคอยล์เย็นที่ท่อทางเข้าผิดปกติ		
	A3	10	3	สายเซนเซอร์วัดอุณหภูมิตรงกลางคอยล์เย็นเข้าผิดปกติ		
	A4	10	4	สายเซนเซอร์วัดอุณหภูมิคอยล์เย็นที่ท่อทางออกเข้าผิดปกติ		
	A8	10	5	BLDC แฟนมอเตอร์ตัวที่1 ทำงานผิดปกติ	- ไม่ได้ต่อสายคอนเนคเตอร์เข้าแผงคอนโทรล	- ตรวจสอบว่าสายมอเตอร์เชื่อมต่อกับแผงคอนโทรลหรือไม่
	AB	10	11	BLDC แฟนมอเตอร์ตัวที่2 ทำงานผิดปกติ	- รอบการทำงานของมอเตอร์ต่ำมากผิดปกติ	- ตรวจสอบว่าสายมอเตอร์เชื่อมต่อกับแผงคอนโทรลถูกต้องหรือไม่ - ตรวจสอบว่ารอบของมอเตอร์ ต่ำกว่า 200rpm หรือไม่
	AC	10	12	ลูกลอยวัดระดับน้ำสูงผิดปกติ	- ลูกลอยค้าง, บัมน้ำเสีย, น้ำค้างสะสมหรือไหลจากเครื่องอื่นย้อนกลับเข้ามา	- ตรวจสอบว่าการทำงานของลูกลอยหรือบัมน้ำปกติหรือไม่ - ตรวจสอบการเดินท่อระบายน้ำว่าได้ทำ U Trap หรือติดตั้งให้ลาดเอียง (Slope) หรือไม่
	E0	14	0	แฟนคอยล์ไม่สามารถทำความเย็นได้ (Tei > 24°C)	- ชาร์จน้ำยาน้อยเกินไป, EEV เปิดจ่ายน้ำยาให้คอยล์เย็นน้อยเกินไป	- ตรวจสอบแรงดันน้ำยาอยู่ในเกณฑ์ปกติหรือไม่ - ตรวจสอบวาล์วคิกเปิดไว้หรือไม่ หรือ EEV เปิดจ่ายน้ำยาปกติหรือไม่
ชุดคอนเดนซิ่ง (สำหรับ 3Ph)	91	9	1	ท้อดิสชาร์จอุณหภูมิสูงผิดปกติ (Td > 115°C)	- ชาร์จน้ำยาน้อยเกินไป, EEV เปิดจ่ายน้ำยาให้คอยล์เย็นน้อยเกินไป	- ตรวจสอบแรงดันน้ำยาอยู่ในเกณฑ์ปกติหรือไม่ - ตรวจสอบกระแสไฟฟ้าในขณะทำงานต่ำผิดปกติหรือไม่
	B0	11	0	ไฮเพรสเซอร์ลวี่ตซ์ตัด (Pd > 600 psig)	- ชาร์จน้ำยามากเกินไป, อุณหภูมิภายนอกสูงเกินไป, คอยล์รอนสกปรก	- ตรวจสอบแรงดันน้ำยา, ลดปริมาณน้ำยาลง, ตรวจสอบจุดรั่วซึมของน้ำยา
	B1	11	1	โลเพรสเซอร์ลวี่ตซ์ตัด (Pd < 65 psig)	- ชาร์จน้ำยาน้อยเกินไป, น้ำยารั่วซึม	- ตรวจสอบแรงดันน้ำยา, ชาร์จน้ำยาเพิ่ม, ตรวจสอบจุดรั่วซึมของน้ำยา
	B5	11	5	สายเซนเซอร์วัดอุณหภูมิกลางคอยล์รอนผิดปกติ	- สายเซนเซอร์ชำรุด เสียหาย, ไม่ได้ต่อเข้ากับแผงคอนโทรล	- ตรวจสอบค่าสายเซนเซอร์ (6.8 k Ω ที่อุณหภูมิ 25°C) ตรวจสอบสายเซนเซอร์ชำรุดเสียหายหรือไม่หรือต่อเข้ากับแผง PCB ปกติหรือไม่
	B6	11	6	สายเซนเซอร์วัดอุณหภูมิที่ข้อชักนผิดปกติ		
	B7	11	7	สายเซนเซอร์วัดอุณหภูมิอากาศภายนอกผิดปกติ/เฟสโปรเทคเตอร์ผิดปกติ		
	B8	11	8	สายเซนเซอร์วัดอุณหภูมิที่ท้อดิสชาร์จผิดปกติ		
	BC	11	12	สายเซนเซอร์วัดอุณหภูมิที่ท้อลคิตผิดปกติ	- คอยล์รอนสกปรกมาก, รอบพัดลมต่ำมากผิดปกติ	- ทำความสะอาดคอยล์รอน, ตรวจสอบรอบมอเตอร์ว่าปกติหรือไม่
	BB	11	11	คอยล์รอนอุณหภูมิสูงผิดปกติ (Tc > 65°C)		
	BD	11	13	การสื่อสารข้อมูลระหว่างแผงคอนโทรลของชุดแผ่นคอยล์กับชุดไดเรกเตอร์คอมเพรสเซอร์ผิดพลาด		
	BE	11	14	การสื่อสารข้อมูลระหว่างแผงคอนโทรลของชุดแผ่นคอยล์กับแผงคอนโทรลของชุดคอนเดนซิ่งผิดพลาด	- ต่อสายสัญญาณไม่ถูกต้อง ต่อสลับสายกันต่อไม่แน่น หรือตั้งค่า Modbus ของ master และ slave ไม่ตรงกัน	- ต่อสายสัญญาณให้ถูกต้องตามวงจรไฟและถ้าพบว่าหลวมให้ขันแน่น, ตรวจสอบการตั้งค่า Modbus ของ master และ slave ต้องตั้งค่าให้ตรงกัน
	12	1	2	แรงดันอินพุตไม่สมดุลย์	- แหล่งจ่ายไม่เสถียรมากกว่า 2% หรือเฟสขาด - กำลังไฟฟ้าที่จ่ายให้วงจรไดร์ผิดปกติ - DV Bus คาปาซิเตอร์เสื่อม	- ตรวจสอบระดับแรงดันและ phase shift - ตรวจสอบให้แน่ใจว่าเชื่อมต่อสายไฟกับเทอร์มินอลบล็อกแน่นหรือไม่ - ตรวจสอบฟิวส์บนบอร์ด EMI และ power diode rectifier - ตรวจสอบคาปาซิเตอร์และเปลี่ยนใหม่
	13	1	3	เซนเซอร์วัดอุณหภูมิผิดปกติ	- เซนเซอร์วัดอุณหภูมิอาจเสียหาย	- จ่ายไฟเข้าให้ไดร์เวอร์ หากยังผิดปกติอย่างต่อเนื่องให้เปลี่ยนเมนบอร์ด

2. ข้อมูลการใช้งาน

ส่วนที่พบปัญหา	รหัสข้อผิดพลาด	จำนวนครั้งที่กะพริบ		ความหมาย	สาเหตุของปัญหา	แนวทางการแก้ไขปัญหา
		ไฟ Led. Sleep	ไฟ Led. Timer			
	C8	12	8	BLDC เฟนมอเตอร์ตัวที่1 ทำงานผิดปกติ	- ไม่ได้ต่อสายคอนเนคเตอร์เข้าแผงคอนโทรล - รอบการทำงานของมอเตอร์ต่ำมากผิดปกติ	- ตรวจสอบว่าสายมอเตอร์เชื่อมต่อกับแผงคอนโทรลหรือไม่ - ตรวจสอบว่าสายมอเตอร์เชื่อมต่อกับแผงคอนโทรลถูกต้องหรือไม่ - ตรวจสอบวาลูบของมอเตอร์ ต่ำกว่า 200 rpm หรือไม่
	C9	12	9	BLDC เฟนมอเตอร์ตัวที่2 ทำงานผิดปกติ		
ไดรเวอร์คอมเพรสเซอร์	01	0	1	อุณหภูมิ Heat Sink ของไดรเวอร์สูงผิดปกติ > 95°C	- อุณหภูมิภายนอกสูงมากเกินไป, คอยล์รอนสกปรกทำให้การระบายความร้อนไม่ดี	- ตรวจสอบว่ามีอากาศระบายความร้อนให้กับ Heat Sink เพียงพอหรือไม่ - ตรวจสอบวาลูบของพัดลมตัวผิดปกติหรือไม่ - ตรวจสอบอุณหภูมิที่ไหลผ่าน Heat Sink สูงผิดปกติหรือไม่ - ทำความสะอาดคอยล์รอน
	02	0	2	แผงไดรเวอร์สั่งตัดการทำงานเนื่องจากกระแสสูงเกินผิดปกติ ช่วงที่มีการเร่งความเร็วรอบคอมเพรสเซอร์	- คอมเพรสเซอร์ลอคโรเตอร์, ขาดน้ำมันหล่อลื่น - ต่อสายคอมเพรสเซอร์สลับเฟส	- ตรวจสอบว่าสายคอมเพรสเซอร์สลับเฟสหรือไม่ - ตรวจสอบว่าไดรเวอร์ทำงานปกติหรือไม่โดยการสั่งเฉพาะไดรเวอร์ให้ทำงาน - เปลี่ยนคอมเพรสเซอร์ตัวใหม่
	03	0	3	แผงไดรเวอร์สั่งตัดการทำงานเนื่องจากกระแสสูงเกินผิดปกติช่วงที่ความเร็วรอบคอมเพรสเซอร์คงที่		
	04	0	4	แผงไดรเวอร์สั่งตัดการทำงานเนื่องจากกระแสสูงเกินผิดปกติช่วงที่ความเร็วรอบคอมเพรสเซอร์ลดลง		
	07	0	7	POE ตรวจจับกระแสสูงผิดปกติ		
	05	0	5	แรงดันไฟฟ้าDC bus ต่ำผิดปกติ - 220 V. Series : 180VDC (127VAC) - 380V. Series : 310VDC (219VAC)	- แรงดันไฟฟ้าเข้าเซลล์ต่ำลงมากผิดปกติ, ขั้วสายไฟจากแหล่งจ่ายไม่แน่น	- ตรวจสอบแรงดันไฟฟ้าจากแหล่งจ่ายปกติหรือไม่ - ตรวจสอบสายไฟจากแหล่งจ่ายที่ต่อเข้าไดรเวอร์ขันยึดแน่นหรือไม่
	06	0	6	แรงดันไฟฟ้าDC bus สูงผิดปกติ - 220 V. Series : 400VDC (282VAC) - 380 V. Series : 800VDC (565VAC)	- แรงดันไฟฟ้าเข้าสูงมากผิดปกติ, วงจรPFC เสียหาย	- ตรวจสอบแรงดันไฟฟ้าจากแหล่งจ่ายว่าสม่ำเสมอหรือไม่ - ตรวจสอบแรงดันไฟฟ้าของวงจร PFC
	09	0	9	กระแสไฟฟ้าของวงจร PFC สูงผิดปกติ	- PFC โมดูล ช็อต/ลัดวงจร, แรงดันไฟฟ้าเข้าต่ำมากผิดปกติ - ต่อสายไฟเข้าคอมเพรสเซอร์สลับเฟส	- ตรวจสอบวงจร PFC ช็อต/ลัดวงจร, ตรวจสอบวัดค่าแรงดันไฟฟ้าเข้าปกติหรือไม่, ตรวจสอบสายไฟที่ต่อระหว่างไดรเวอร์กับคอมเพรสเซอร์สลับเฟสหรือไม่
	0A	0	10	ซอฟต์แวร์ของไดรเวอร์สั่งตัดการทำงานเนื่องจากกระแสสูงเกินผิดปกติช่วงที่มีการเร่งความเร็วรอบคอมเพรสเซอร์	- ล็อคโรเตอร์, โรเตอร์สูญเสียสภาพความเป็นแม่เหล็ก - ภาระโหลดสูงมากผิดปกติ	- ตรวจสอบสายไฟต่อเข้าคอมเพรสเซอร์ถูกต้องหรือไม่ - ถอดสายไฟที่ต่อเข้าคอมเพรสเซอร์ออก แล้วตรวจสอบไดรเวอร์ ทำงานปกติหรือไม่, วัดค่าความต้านทานขดลวดคอมเพรสเซอร์ และตรวจสอบว่ากราวด์ ของอุปกรณ์เปลี่ยนคอมเพรสเซอร์ตัวใหม่ ถ้าพบว่าไม่สามารถออกตัวได้
	0C	0	12	ซอฟต์แวร์ของไดรเวอร์สั่งตัดการทำงานเนื่องจากกระแสสูงเกินผิดปกติช่วงที่ความเร็วรอบคอมเพรสเซอร์คงที่		
	0D	0	13	ซอฟต์แวร์ของไดรเวอร์สั่งตัดการทำงานเนื่องจากกระแสสูงเกินผิดปกติช่วงที่ความเร็วรอบคอมเพรสเซอร์ลดลง		
	0B	0	11	มีสิ่งตัดการทำงานจากอุปกรณ์ภายนอกที่ต่อเข้ามาที่ชุดไดรเวอร์	- เทอร์มอลโอเวอร์โหลดของคอมเพรสเซอร์ตัววงจร	- ตรวจสอบเทอร์มอลโอเวอร์โหลดของคอมเพรสเซอร์ตัววงจรเนื่องจากความร้อนสูงผิดปกติหรือไม่
	0E	0	14	อุณหภูมิของวงจร PFC สูงผิดปกติ	- อุณหภูมิภายนอกสูงเกินไป, คอยล์รอนสกปรกทำให้การระบายความร้อนไม่ดี	- ตรวจสอบว่ามีอากาศระบายความร้อนผ่าน Heat Sink ปกติหรือไม่, ตรวจสอบวาลูบมอเตอร์ของพัดลมตัวผิดปกติหรือไม่, ตรวจสอบอุณหภูมิของอากาศที่ไหลผ่าน Heat Sink สูงผิดปกติหรือไม่, ตรวจสอบและทำความสะอาดคอยล์รอน
	0F	0	15	การสื่อสารระหว่างชุดไดรเวอร์กับแผงคอนโทรลที่ชุดเฟนคอยล์ผิดพลาด	- ต่อสายสัญญาณไม่ถูกต้อง ต่อสลับสายกัน ต่อไม่แน่น หรือตั้งค่า Modbus ของ master และslave ไม่ตรงกัน	- ต่อสายสัญญาณให้ถูกต้องตามวงจรไฟและภาพบวาทหามให้ชนกัน, ตรวจสอบการตั้งค่า Modbus ของ master และslave ต้องตั้งค่าให้ตรงกัน

2. ข้อมูลการใช้งาน

ส่วนที่พบปัญหา	รหัสข้อผิดพลาด	จำนวนครั้งที่กะพริบ		ความหมาย	สาเหตุของปัญหา	แนวทางการแก้ไขปัญหา
		ไฟ Led. Sleep	ไฟ Led. Timer			
ไดรเวอร์คอมเพรสเซอร์ (สำหรับ 1ph Driver built-in)	10	1	0	เซนเซอร์วัดอุณหภูมิของ Heat Sink ผิดปกติ	- สายเซนเซอร์วัดอุณหภูมิชำรุดเสียหาย	- ตรวจสอบค่าความต้านทานสายเซนเซอร์ (6.8 k Ω ที่อุณหภูมิ 25°C) - ตรวจสอบว่าสายเซนเซอร์ชำรุด, หลุด, หรือเสียหายออกจากแผงคอนโทรลหรือไม่
	11	1	1	เซนเซอร์วัดอุณหภูมิที่ออดิสซาร์จอ่านค่าผิดพลาด	- สายเซนเซอร์ชำรุดเสียหาย, ไม่ได้ต่อเข้าแผงคอนโทรล	- ตรวจสอบค่าสายเซนเซอร์ (6.8 k Ω ที่อุณหภูมิ 25°C)
	12	1	2	เซนเซอร์วัดอุณหภูมิตรงกลางคอยล์รอนอ่านค่าผิดพลาด	- เฉพาะกรณีที่ขึ้น B7 ถ้ามีหน้าคอนแทกของเฟสโพรเทคเตอร์ต่ออนุกรมกับสายเซนเซอร์วัดอุณหภูมิอากาศภายนอก แสดงว่ามี การต่อสายไฟจากแหล่งจ่ายสลับเฟส	- ตรวจสอบสายเซนเซอร์ชำรุดเสียหายหรือไม่ หรือต่อไว้กับแผง PCB ปกติหรือไม่
	13	1	3	เซนเซอร์วัดอุณหภูมิอากาศภายนอกอ่านค่าผิดพลาด หรือ กรณีที่หน้าคอนแทกของเฟสโพรเทคเตอร์ต่ออนุกรมอยู่กับสายเซนเซอร์ชุดนี้แสดงว่ามี การต่อสายไฟสลับเฟสจากภายนอก		
	14	1	4	ไดรเวอร์ทำงานผิดปกติ มีการสั่งลดความเร็วคอมเพรสเซอร์จนหยุดทำงาน	- คอมเพรสเซอร์กินกระแสสูงมากผิดปกติหรือไม่ - อุณหภูมิของฮีทซิงค์สูงผิดปกติหรือไม่ - คอมเพรสเซอร์ลอคโรเตอร์ หรือ Demagnetized	- ชาร์จน้ำยาเข้าระบบมากเกินไปหรือไม่ - ตรวจสอบว่ามีอากาศระบายความร้อนผ่าน Heat Sink ปกติหรือไม่, ตรวจสอบว่ารอบมอเตอร์ของพัดลมต่ำผิดปกติหรือไม่, ตรวจสอบอุณหภูมิของอากาศไหลผ่าน Heat sink สูงผิดปกติหรือไม่, ตรวจสอบและทำความสะอาดคอยล์รอน - ตรวจสอบสายไฟที่ต่อระหว่างคอมเพรสเซอร์กับไดรเวอร์สลับเฟสหรือไม่ - เปลี่ยนคอมเพรสเซอร์ตัวใหม่
	15	1	5	วงจร PFC ของไดรเวอร์ทำงานผิดพลาด (EX:PL,OF,UF)	- แรงดันไฟฟ้าขาเข้าต่ำมากผิดปกติ (PL) - ความถี่ของแรงดันไฟฟ้า (50/60 Hz) ตั้งค่าไม่ตรงกับค่าที่จากแหล่งจ่ายจริง (OF,UF)	- ตรวจสอบค่าแรงดันไฟฟ้าขาเข้าปกติหรือไม่ - ตรวจสอบความถี่จากแหล่งจ่ายเป็น 60 Hz ไม่ตรงกับที่เซตค่าที่ไดรเวอร์เป็น 50 Hz หรือไม่
	16	1	6	หน่วยความจำ EEPROM ของไดรเวอร์ไม่สามารถอ่านค่าเริ่มต้นเพื่อให้งานทำงานได้	- หน่วยความจำอาจเสียหาย	- ปิด / เปิด Unit ใหม่อีกครั้ง หากยังมีอาการเหมือนเดิมให้ทำการเปลี่ยน Board ใหม่
	1A	1	10	อุณหภูมิที่ออดิสซาร์จของคอมเพรสเซอร์สูงผิดปกติ (> 115°C)	- ชาร์จน้ำยาน้อยเกินไป, EEV เปิดจ่ายน้ำยาให้คอยล์เย็นน้อยเกินไป	- ตรวจสอบแรงดันน้ำยาอยู่ในเกณฑ์ปกติหรือไม่ - ตรวจสอบกระแสไฟฟาในขณะทำงานต่ำผิดปกติหรือไม่
	1B	2	11	อุณหภูมิคอยล์รอนสูงผิดปกติ (> 65°C)	- คอยล์รอนสกปรกมาก - รอบพัดลมต่ำมากผิดปกติ	- ทำความสะอาดคอยล์รอน, ตรวจสอบรอบมอเตอร์ปกติหรือไม่
	1C	2	12	BLDC แฟนมอเตอร์ตัวที่1 ทำงานผิดปกติ	- ไม่ได้ต่อสายคอนเนคเตอร์เข้าแผงคอนโทรล	- ตรวจสอบว่าสายมอเตอร์เชื่อมต่อกับแผงคอนโทรลหรือไม่
	1D	2	13	BLDC แฟนมอเตอร์ตัวที่2 ทำงานผิดปกติ	- รอบการทำงานของมอเตอร์ต่ำมากผิดปกติ	- ตรวจสอบว่าสายมอเตอร์เชื่อมต่อกับแผงคอนโทรลถูกต้องหรือไม่ - ตรวจสอบว่ารอบของมอเตอร์ ต่ำกว่า 200 rpm หรือไม่
	20	2	0	อุณหภูมิที่ออดิสซาร์จอ่านค่าผิดพลาด	- สายเซนเซอร์วัดอุณหภูมิชำรุดเสียหาย	- ตรวจสอบค่าสายเซนเซอร์ (6.8 k Ω ที่อุณหภูมิ 25°C), ตรวจสอบสายเซนเซอร์ชำรุดเสียหายหรือไม่หรือต่อไว้กับแผง PCB ปกติหรือไม่
	21	2	1	อุณหภูมิเซนเซอร์ Temp 1 อ่านค่าผิดพลาด	- สายเซนเซอร์วัดอุณหภูมิชำรุดเสียหาย	- ตรวจสอบค่าความต้านทานสายเซนเซอร์ (6.8 k Ω ที่อุณหภูมิ 25°C)
	22	2	2	อุณหภูมิเซนเซอร์ Temp 2 อ่านค่าผิดพลาด		- ตรวจสอบว่าสายเซนเซอร์ชำรุด, หลุด, หรือเสียหายออกจากแผงคอนโทรลหรือไม่
	23	2	3	อุณหภูมิเซนเซอร์ Temp 3 อ่านค่าผิดพลาด		
24	2	4	ไฮเพรสเซอร์สวิตซ์ตัด (Pd > 600 psig)	- ชาร์จน้ำยามากเกินไป, อุณหภูมิภายนอกสูงเกินไป, คอยล์รอนสกปรก	- ตรวจสอบแรงดันน้ำยา, ลดปริมาณน้ำยาลง, ตรวจสอบจุดรั่วซึมของน้ำยา	
25	2	5	โลเพรสเซอร์สวิตซ์ตัด (Pd < 65 psig)	- ชาร์จน้ำยาน้อยเกินไป, น้ำยารั่วซึม	- ตรวจสอบแรงดันน้ำยา, ชาร์จน้ำยาเพิ่ม, ตรวจสอบจุดรั่วซึมของน้ำยา	

2. ข้อมูลการใช้งาน

5.1 การตั้งค่าฟังก์ชันเสริม

แผงควบคุมมีสวิตช์ทางเลือก 8 ทางเลือก สำหรับใช้งานตามความต้องการ ดังแสดงในตารางต่อไปนี้

สวิตช์	รายละเอียด	ตำแหน่ง "ON"	ตำแหน่ง "OFF"
SW1.1	รุ่นของรีโมทที่สาย	Display DT08	Display DT05
SW1.2	รุ่นของไดรเวอร์	APY with built-in OD sensors	APY driver + Intronics OD boards
SW1.3	สแตมป์มอเตอร์ตัวที่ 2	1.3:ON 1.4:ON = คาสเซต L	1.3:ON 1.4:OFF = คาสเซต SM , M
SW1.4	สแตมป์มอเตอร์ตัวที่ 1	1.3:OFF 1.4:ON = คาสเซต(เล็ก) ยกเลิก	1.3:OFF 1.4:OFF = ตั้ง/แขวน
SW2.1	DC Indoor Fan 1	เปิด (ใช้กับรุ่น DC Fan)	ปิด (ใช้กับรุ่น AC Fan)
SW2.2	DC Indoor Fan 2	เปิด (ใช้กับรุ่น DC Fan)	ปิด (ใช้กับรุ่น AC Fan)
SW2.3	DC Outdoor Fan 1	เปิด (ใช้กับรุ่น DC Fan)	ปิด (ใช้กับรุ่น AC Fan)
SW2.4	DC Outdoor Fan 2	เปิด (ใช้กับรุ่น DC Fan)	ปิด (ใช้กับรุ่น AC Fan)
OP2	RLY4	ใช้รีเลย์กับ AC Fan (RLY4)	ใช้กับรุ่น DC Fan (ไม่ใช่ RLY4)

หมายเหตุ : ข้อ SW1.3 และ SW1.4 เป็นชนิดและขนาดโครงสร้างของเครื่องปรับอากาศ

5.2 ค่ามูมสแตมป์มอเตอร์

ค่ามูมของสแตมป์มอเตอร์ที่ใช้งานกับเครื่องปรับอากาศ Cassette

SW1.3	SW1.4	ชนิดของเครื่องปรับอากาศ	มูมปิด (องศา)	มูมเปิดสูงสุด (องศา)	มูมเปิดต่ำสุด (องศา)	ทิศทางการหมุน
ON	OFF	Cassette M	120	65	20	ตามเข็มนาฬิกา (CW)
OFF	ON	Cassette S	220	210	94	ตามเข็มนาฬิกา (CW)

5.3 การตั้งค่าดีปสวิตช์ จากโรงงาน (DC MOTOR)

สวิตช์ ทางเลือก	SW1						SW2				
	REMOTE		DRIVER		FANCOIL		INDOOR FAN QTY		OUTDOOR FAN QTY		
การตั้งค่าดีปสวิตช์											
รุ่น / ไหมด	DT08	DT05	APY	APY+INT	CASSETTE-S	CASSETTE-SM,M	1 FAN	2 FAN	1 FAN	2 FAN	2 FAN
ระบบไฟ 220/1/50 FCAE13/19/25/30/36/40	√		√			√	√		√		
ระบบไฟ380/3/50 FCAE36/40	√			√		√	√		√		

หมายเหตุ : อ้างอิงระบบไฟจากคอนเดนซึ่งยูนิต

5.4 การตรวจสอบความผิดปกติของเครื่องด้วยตัวเอง

ผู้ใช้สามารถใช้รีโมทคอนโทรลตรวจสอบความผิดปกติที่เกิดขึ้นได้ด้วยตัวเอง จากนั้นตรวจสอบรหัสความผิดปกติกับตารางแสดงรหัสผิดปกติ (Error code) โดยปฏิบัติตามขั้นตอนต่อไปนี้

1. ปิดเครื่องด้วยรีโมทคอนโทรล
2. กดปุ่ม SLEEP ค้างไว้ 10 วินาที จากนั้นจะแสดงค่า “_ _” บนจอรีโมทคอนโทรล
3. กดปุ่ม ▲ หรือ ▼ เพื่อดูรายการรหัสความผิดปกติก่อนหน้า 3 ค่า หากรหัสความผิดปกติที่แสดงล่าสุดตรงกับอาการผิดปกติ จะได้ยินเสียง “บี๊บ” (หากไม่มีรหัสความผิดปกติแล้ว หน้าจอแสดงผลจะแสดง “00”)
4. หากไม่มีการกดปุ่มใดๆ ภายใน 30 วินาที รหัสความผิดปกติบนหน้าจอแสดงผลจะหายไป และกลับไปแสดงผลตามปกติ หรือกดปุ่มเปิดเครื่อง

6. BMS FEATURES.

แผงควบคุมรองรับการทำงานแบบ BMS โดยใช้ Modbus RTU protocol ซึ่งสามารถตรวจสอบหรือเขียนไปยังจุดที่ต้องการ อัตราบอด(baud) ของ BMS คงที่ที่ 9600 BPS (8-N-1)

คำสั่งที่ใช้คือ Read (0x03), Write Single (0x06), Write Multiple (0x10).

แอดเดรส	รายละเอียด	ฟังก์ชัน	ข้อมูล	รายละเอียดข้อมูล
P-2000	จองพื้นที่หน่วยความจำ	Read / write		
P-2001	สถานะของเครื่อง (เปิด/ปิด)	Read / write	(0-1)	0 = ปิด 1= เปิด
P-2002	หน่วยในการวัดอุณหภูมิ	Read / write	(0-1)	0=°C 1=°F

2. ข้อมูลการใช้งาน

ข้อมูลต่างๆ ของฟังก์ชัน		เครื่องปรับอากาศระบบอินเวอร์เตอร์		
Indoor Unit				
P-2003	โหมดการทำงาน	Read / write	(0-4)	0=Fan 1=Cool 2 =Dry 3=Heat 4=Auto)
P-2004	อุณหภูมิที่ตั้งค่า	Read / write	(15-30)	15-30°C
P-2005	สถานะความเร็วพัดลม	Read / write	(0-3)	0=Auto 1=Low 2=Med 3=High
P-2006	สถานะใบปรับกระจายลม	Read / write	(0-1)	0=Off 1=On
Outdoor Unit				
P-2016	ประสิทธิภาพทำความเย็นที่ต้องการ	Read	(0-100)	0-100%
P-2017	อุณหภูมิกลับของ INDOOR (INDOOR RETURN TEMPERATURE)	Read	(0-140)	-10-60°C (เพิ่มขึ้นครั้งละ 0.5°C)
P-2018	อุณหภูมิสารทำความเย็นที่เข้าสู่คอยล์ (INLET TEMP)	Read	(0-140)	-10-60°C (เพิ่มขึ้นครั้งละ 0.5°C)
P-2019	อุณหภูมิสารทำความเย็นที่กลางคอยล์ (MIDLET TEMP)	Read	(0-140)	-10-60°C (เพิ่มขึ้นครั้งละ 0.5°C)
P-2020	อุณหภูมิสารทำความเย็นที่ออกจากคอยล์ (OUTLET TEMP)	Read	(0-140)	(0-140) -10-60°C (เพิ่มขึ้นครั้งละ 0.5°C)
P-2021	สถานะ EXV	Read	(0-500)	Step 0-500
P-2022	สถานะความเร็วพัดลม	Read	(0-3)	0=Off, 1=Low, 2=Medium, 3=High
P-2023	ความเร็วรอบพัดลม 1	Read	(0-2000)	0=2000 RPM
P-2024	ความเร็วรอบพัดลม 2	Read	(0-2000)	0=2000 RPM
P-2025	เซนเซอร์วัดระดับน้ำ	Read	(0-1)	0= ระดับน้ำต่ำ, 1=ระดับน้ำสูง
P-2026	รหัสความผิดปกติ	Read	(0-255)	อ้างอิงตาม หน้า 28
P-2027	กระแสไฟฟ้าของคอมเพรสเซอร์	Read	(0-1000)	0-100.0 A
P-2028	ความถี่ของคอมเพรสเซอร์	Read	(0-3900)	0-390.00 Hz
P-2029	ความเร็วรอบของพัดลม 1	Read	(0-2000)	0-2000.0 RPM
P-2030	ความเร็วรอบของพัดลม 2	Read	(0-2000)	0-2000.0 RPM
P-2031	อุณหภูมิสารทำความเย็นที่ออกจากคอมเพรสเซอร์ (DISCHARGE TEMP)	Read	(0-2000)	0-120°C
P-2032	อุณหภูมิสารทำความเย็นที่ออกจากคอยล์ (LIQUID TEMP)	Read	(0-120)	0-120°C
P-2033	อุณหภูมิสารทำความเย็นที่เข้าสู่คอมเพรสเซอร์ (SUCTION TEMP)	Read	(0-120)	0-120°C
P-2034	อุณหภูมิอากาศโดยรอบ (AMBIENT TEMP)	Read	(0-120)	0-120°C

หมายเหตุ: ค่าที่ระบุข้างต้นเป็นค่าที่ต้องการ แต่ในบางครั้งค่าจริงอาจแตกต่างจากค่าที่ต้องการ

เพื่อเปลี่ยนแอดเดรส BMS ของอุปกรณ์รับ (0-255) ให้ทำตามขั้นตอนดังนี้

1. ขณะปิดเครื่อง กดปุ่ม ▲ และ ▼ ค้างไว้เป็นเวลา 5 วินาที จะแสดงผลแสดงค่า 'id'
2. กดปุ่ม FAN เพื่อเลือกดิจิทัลตัวเลขที่ต้องการเปลี่ยน เลขที่ปรากฏด้านขวาคือแอดเดรสปัจจุบัน



10th digit



10th digit



1st digit

3. กดปุ่ม ▲ หรือ ▼ เพื่อเปลี่ยนแอดเดรสในดิจิทัลนั้น
4. กดปุ่ม MODE เพื่อบันทึกและออกจากการตั้งค่า จะแสดงผลแสดงค่า cP (เปลี่ยนสำเร็จ)
5. กดปุ่ม TIMER เพื่อบันทึกค่าและออกจากการตั้งค่า

3. การบำรุงรักษา

3.1 ขั้นตอนการถอดทำความสะอาดแผ่นกรองอากาศ

1. เปิดตะแกรงดูดอากาศ โดยกดปุ่มทั้งสองข้างพร้อมกับดึงตะแกรงลงล่างๆ (การปิดตะแกรงก็ทำเช่นเดียวกัน)

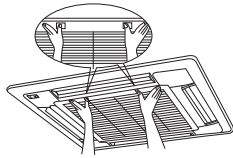

2. ถอดแผ่นกรองอากาศออกตั้งเขี้ยวล็อคแผ่นกรองอากาศลงด้านล่างเฉียงๆ และถอดแผ่นกรองอากาศออก

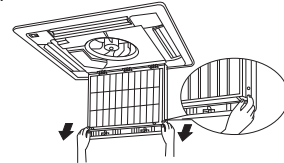

3. การทำความสะอาดแผ่นกรองอากาศโดยใช้เครื่องดูดฝุ่น (ภาพ A) หรือล้างด้วยน้ำ (ภาพ B)

- เมื่อแผ่นกรองอากาศสกปรกมากให้ใช้แปรงขนอ่อนและน้ำยาล้างที่เป็นกลางล้างทำความสะอาด เสร็จแล้วใช้ผ้านุ่มเช็ดน้ำออกผึ่งให้แห้งในที่ร่ม

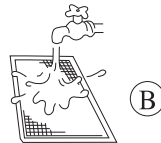

โปรด !

- อย่าใช้น้ำมันเบนซิน ทินเนอร์ ผงซัก ยาฆ่าแมลงเหลว เพราะอาจทำให้สีซีดหรือบิดงอได้
- อย่าล้างเครื่องปรับอากาศด้วยน้ำร้อนเกิน 50°C เพราะจะทำให้สีซีดหรือบิดเบี้ยวได้
- อย่าให้ถูกเปลวไฟเพราะอาจทำให้ติดไฟได้

4. การประกอบแผ่นกรองอากาศ

- 4.1 เกี่ยวแผ่นกรองอากาศกับเขี้ยวบนตะแกรงดูดอากาศ
- 4.2 ดันส่วนล่างของแผ่นกรองอากาศบนเขี้ยวที่ด้านล่างของตะแกรงดูดอากาศและยึดแผ่นกรองอากาศไว้ตรงนั้น

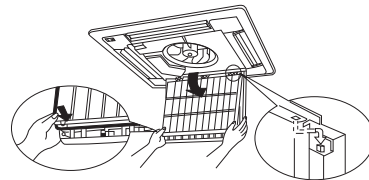

5. ปิดตะแกรงดูดอากาศ

3.2 การบำรุงรักษา

การทำความสะอาดและตรวจสอบสภาพเครื่อง จะต้องปิดเบรกเกอร์ไฟฟ้าของเครื่องปรับอากาศทุกครั้ง

- ผู้ที่จะทำการบำรุงรักษาต้องเป็นผู้ที่ได้รับรองเท่านั้น
- ก่อนจะสัมผัสอุปกรณ์ไฟฟ้า ต้องตัดวงจรจ่ายไฟทั้งหมดก่อน
- การทำความสะอาดเครื่องปรับอากาศควรตรวจสอบให้แน่ใจว่าได้หยุดเครื่องปรับอากาศหรือปิดสวิตช์จ่ายไฟแล้ว มิเช่นนั้นอาจจะถูกไฟฟ้าดูดและบาดเจ็บได้
- อย่าใช้น้ำล้างเครื่องปรับอากาศ เพราะอาจทำให้ไฟฟ้าลัดวงจรได้
- ควรใช้บันไดหรือนั่งร้านด้วยความระมัดระวัง (การทำงานบนที่สูงต้องใช้ความระมัดระวัง)

3. การบำรุงรักษา

3.3 ข้อขัดข้องและการแก้ไขเบื้องต้น

หากเครื่องปรับอากาศมีปัญหาขัดข้อง โปรดตรวจสอบตามข้อแนะนำเบื้องต้นข้างล่างก่อนเรียกช่าง ซึ่งอาจแก้ไขปัญหาได้ซึ่งจะช่วยประหยัดทั้งเวลาและค่าใช้จ่าย

ข้อขัดข้อง	สาเหตุที่เป็นไปได้
เครื่องปรับอากาศไม่ทำงานขณะกำลังใช้งาน	ตรวจสอบดูสายไฟว่าขาดหรือไม่ และดูสวิตช์เบรกเกอร์เปิดอยู่หรือไม่ ตรวจสอบดูว่าไฟฟ้าขัดข้องหรือไม่ หรือเครื่องขัดข้องจากเหตุอื่นๆ ให้เรียกช่าง
เครื่องปรับอากาศทำงานแต่ไม่เย็นเท่าที่ควร	ตรวจสอบดูว่าอุณหภูมิที่ตั้งไว้เหมาะสมหรือไม่ ตรวจสอบดูว่าแสงแดดส่องเข้ามาภายในห้องโดยตรงหรือไม่ ตรวจสอบดูว่าหน้าต่างหรือประตูเปิดอยู่หรือไม่ ตรวจสอบดูว่ามีสิ่งใดไปกีดขวางของลมของเครื่องที่อยู่ด้านในและด้านนอกอาคารหรือไม่ ตรวจสอบดูว่ามีแหล่งให้ความร้อนมากไปอยู่ในห้องหรือไม่ ตรวจสอบดูว่าพัดลมระบายอากาศยังทำงานอยู่หรือไม่ ตรวจสอบดูว่าแผ่นกรองอากาศอุดตันหรือไม่
ชุดรีโมทคอนโทรลไม่ทำงาน	แบตเตอรี่หมดอายุการใช้งานหรือไม่ ใส่แบตเตอรี่ถูกต้องตามขั้วที่กำหนดหรือไม่



หากไม่พบข้อขัดข้องข้างต้นให้แจ้งช่างบริการจากตัวแทนใกล้บ้านท่านเข้ามาตรวจสอบ

คำแนะนำและข้อควรระวัง ในการติดตั้งและใช้งานเครื่องปรับอากาศ :

1. เพื่อเป็นการประหยัดพลังงานไฟฟ้าควรมีการปฏิบัติดังนี้
 - 1.1 ปิดเครื่องปรับอากาศทุกครั้งที่ไม่ได้ใช้งาน
 - 1.2 ปรับตั้งค่าอุณหภูมิไปที่ 25 องศาเซลเซียส
 - 1.3 ล้างทำความสะอาดเครื่องปรับอากาศทุกๆ 3 เดือนเป็นอย่างน้อย
2. ในขณะที่ทำการบรรจุสารทำความเย็น ชนิด R32 ต้องระมัดระวังไม่ให้มีการรั่วไหลสู่บรรยากาศเพราะจะทำให้ชั้นบรรยากาศโอโซนเกิดรูรั่วและทำให้สิ่งมีชีวิตได้รับอันตรายจากรังสียูวีได้
3. ในกรณีที่มีการเชื่อมต่อทองแดงในขณะที่ติดตั้งเครื่องปรับอากาศ ห้ามปฏิบัติดังต่อไปนี้
 - 3.1 ห้ามมิให้มีการเชื่อมต่อทองแดงในขณะที่เดินเครื่องปรับอากาศ จะทำให้เกิดการระเบิดและเป็นอันตรายถึงชีวิตได้
 - 3.2 ก่อนทำการเชื่อมต่อทองแดงให้มีการตรวจสอบรอยรั่วบริเวณ ท่อแก๊ส สายแก๊ส วาล์วปรับลดความดัน และหัวเชื่อมแก๊ส ด้วยฟองสบู่ทุกครั้งก่อนลงปฏิบัติงาน
 - 3.3 ในขณะที่เคลื่อนย้ายหรือติดตั้งท่อแก๊ส ต้องมั่นใจว่าท่อแก๊สจะต้องไม่มีการล้มหรือการกระแทก ใดๆ
4. ก่อนทำการต่อสายไฟหรือตรวจสอบระบบไฟของเครื่องปรับอากาศ ต้องมีการสับสวิตช์เบรกเกอร์ตัดไฟทุกครั้ง เพื่อป้องกันไฟฟ้าลัดวงจร
5. ต้องมั่นใจได้ว่าขั้วต่อสายไฟที่ตำแหน่งต่างๆ มีการยึดแน่นแข็งแรงไม่หลวมหลุดง่าย
6. ควรติดตั้งระบบสายดินเพื่อป้องกันไม่ให้ไฟฟ้ามีการรั่วไหลและเป็นอันตรายต่อผู้ใช้งานได้

